

Machine Bolts 5/8" x 12" - 18"
(CDD-OFC-ACC-MB01)



MACHINE BOLTS

1. General

- 1.1 The bolts and nuts shall be fabricated from mild steel
- 1.2 These Machine Bolts will installation with Drop wire clamp or Figure-8 cable clamp
- 1.3 Each set bolt consist of a square nut and two(2) square washers.
- 1.4 Machine bolt made by Rolled Thread process. It's accordance with ANSI/ASME B1.1 – 1982. The tensile strength for mild steel size 5/8"(inch) with 5,600kg. for 54,880 N.
- 1.5 Both threads of bolts and nuts will be inch series.
- 1.6 All ferrous material are galvanized after manufacturing. Method of galvanizing is following with ASTM A 153-95
- 1.7 Machine bolt has the specification in table below.

Description	Length (L) Inch	Thread (T) Inch	Diameter (D) Inch	Minimum Tensile Strength (kg.f)	Minimum Average Zinc Coating (μ m)
OFC Bolt 5/8" x 12"	12	6	5/8	5,600	53
OFC Bolt 5/8" x 14"	14	6	5/8	5,600	53
OFC Bolt 5/8" x 16"	16	6	5/8	5,600	53
OFC Bolt 5/8" x 18"	18	6	5/8	5,600	53
Tolerance	\pm 5%	\pm 10%	\pm 5%		

- 1.8 The treads of bolts will be cut oversize as to allow free with threads of the nuts.

2. Material-packing data for bolt

- Description of material used for the component part : Mild steel
- Surface finishing of the component part : Zinc Coating
- Zinc coating in um(1 um = 0.001 mm.) : \geq 53 um
- Packing method / sack : 25

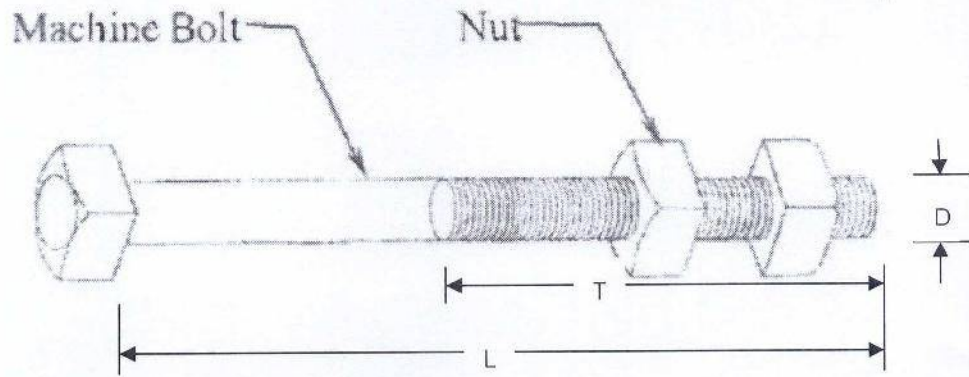

Machine Bolt and Nuts

Straight Thimble Eye Bolt 5/8" x 12" - 18"
(CDD-OFC-ACC-TB01)



STRAIGHT THIMBLE EYE BOLT

1. General

These specification cover straight thimble eye bolt for fiber optic line construction

2. Standard

- 2.1 Straight thimble eye bolt made from mild steel
- 2.2 These straight thimble eye bolts will installation with ADSS standard of fiber optic Cable

3. Material data

- 3.1 Straight thimble eye bolt made by rolled thread process. It's accordance with ANSI/ASME B1.1-1982. The tensile strength for mild steel size 5/8"(inch) with 5,600 kg.f or 54,880 N.
- 3.2 All ferrous materials are galvanized after manufacturing. Method of galvanizing is following with ASTM A 153-95
- 3.3 The thread form of straight thimble eye bolts will be inch series.
- 3.4 Straight thimble eye bolt has specification in Table below.

PEA Material No.	Description	Length (L) Inch	Thread (T) Inch	Diameter (D) Inch	Minimum Tensile Strength (kg.f)	Minimum Average Zinc Coating (μm)
2290310001	Straight Thimble Eye Bolt 5/8" x 18"	18	6	5/8	5,600	53
2290310002	Straight Thimble Eye Bolt 5/8" x 16"	16	6	5/8	5,600	53
2290310003	Straight Thimble Eye Bolt 5/8" x 14"	14	6	5/8	5,600	53
2290310004	Straight Thimble Eye Bolt 5/8" x 12"	12	6	5/8	5,600	53
	Tolerance	$\pm 5\%$	$\pm 10\%$	$\pm 5\%$		

4. Material packing data for straight thimble eye bolts.

- 4.1 Description of material used for the component part : Mild steel
- 4.2 Surface finishing of the component part : Zinc coating
- 4.3 Zinc coating in μm ($1\mu\text{m} = 0.001 \text{ mm}$) : $\geq 53 \mu\text{m}$
- 4.4 Packing method / sack : 25



Thimble Eye Bolt 5/8"

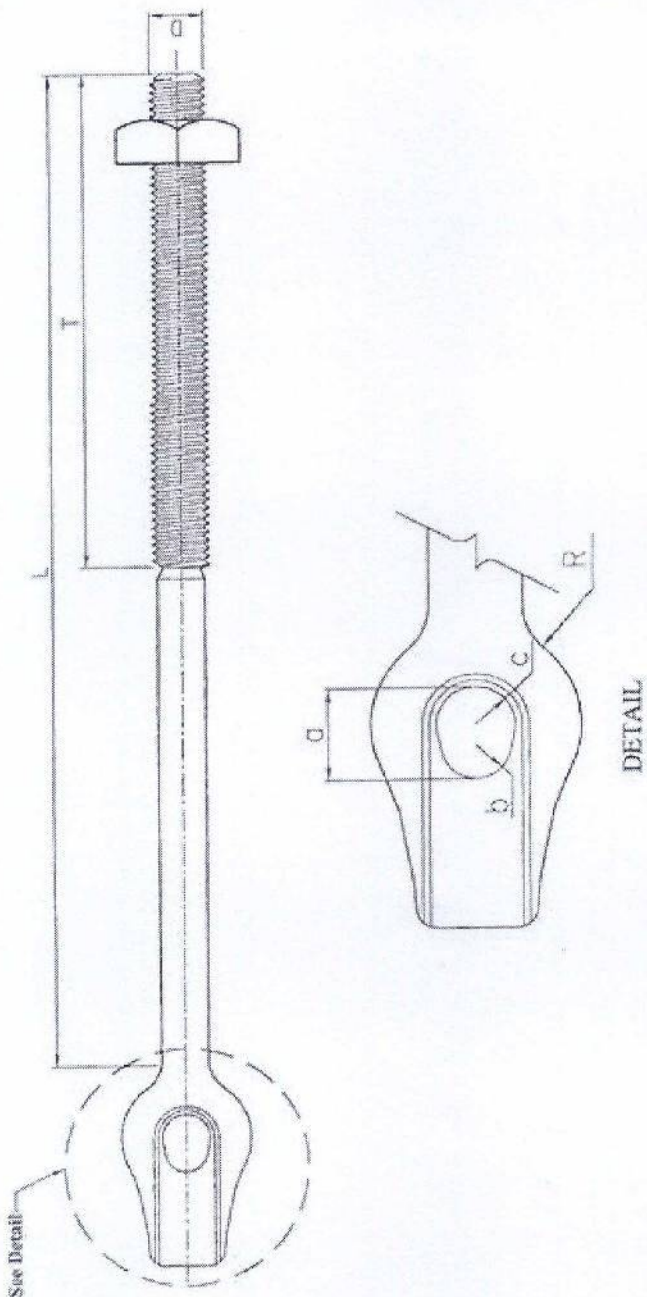

Description	Size Of Material (D) in.	Dimension Of Straight Thimble Eye Bolt			
		Length in inches (L)	Thread Length in inches (T)	(R) min.	(a) min.
Straight Thimble Eye Bolt 5/8" x 12"	5/8	12	6	9.53	17.46
Straight Thimble Eye Bolt 5/8" x 14"	5/8	14	6	9.53	17.46
Straight Thimble Eye Bolt 5/8" x 16"	5/8	16	6	9.53	17.46
Straight Thimble Eye Bolt 5/8" x 18"	5/8	18	6	9.53	17.46
Tolerance	± 5%	± 5%	± 10%	± 10%	± 10%
					(b) min.
					6.35
					6.35
					6.35
					6.35
					± 5%
					± 5%
					7.14
					7.14
					7.14
					7.14
					± 5%
					± 5%

Thimble (Forged) Eye Nut 5/8"
(CDD-OFC-ACC-TN01)



THIMBLE EYE NUTS

1. General

This specification covers thimble eye nuts for fiber optic line construction.

2. Standard

2.1 All thimble eye nuts are made of one of the following classes of materials.

2.1.1 Hot-rolled, open health, basis oxygen or electrical furnace steel , malleable type ferrous casting, non-ferrous metals or other suitable materials.

2.2 This thimble eye nuts will installation with ADSS standard or fiber optic cable.

3. Material data

3.1 The thread form is inch series coarse thread to meet the latest revision of EEI specification for steel nuts and bolts , TDJ-1 or equivalent.

3.2 All thimble eye nuts are completely coated with corrosion resistant layer of hot dip galvanized or specification equivalent.

3.3 The thimble eye nuts have the specification in table below

3.3.1 The suitable bolt with eye nuts assemble is meet the minimum requirement of breaking strength between bolts and nuts, as list in the Table 1 , at speed of jaw seperation 50 mm/minute.

Table 1

Tapped for Bolt in inch	Thread (inch)	Breaking Strength (Kgf.)
5/8	11	5,600

3.3.2 A thimble eye nut has the specification in the Table 2

Table 2

Description	Tapped for Bolt in inch	Dimension (mm.)						
		A	B	C	D	E	F	R
Thimble eye nut	5/8	38.10	40.50	22.23	31.93	47.63	82.55	6.35
Tolerance		$\pm 10\%$						

4. Material packing data for thimble eye nuts.

- 4.1 Description of material used for the component part : Mild steel
- 4.2 Surface finishing of the component part : Zinc coating
- 4.3 Zinc coating in μm ($1\mu\text{m} = 0.001 \text{ mm}$) : $\geq 53 \mu\text{m}$
- 4.4 Packing method / sack : 25



Thimble Eye Nut

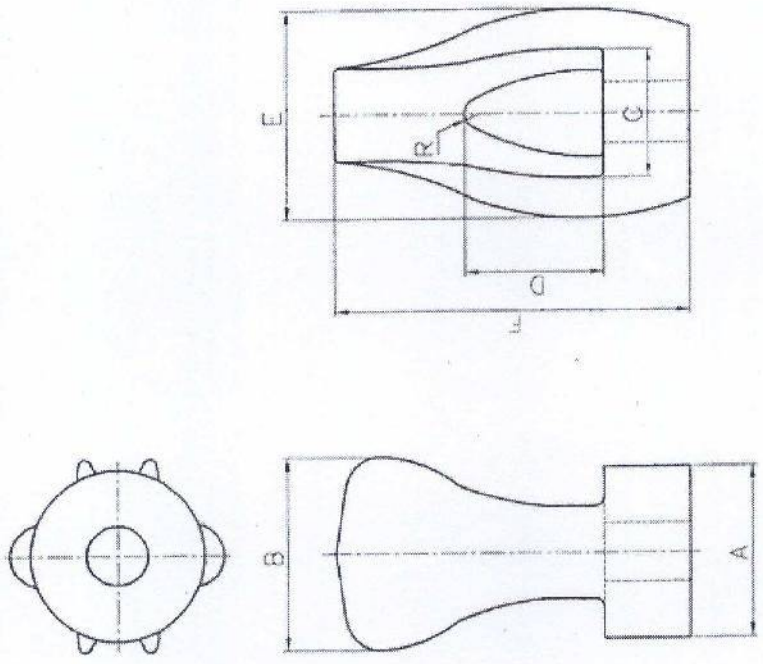

Tapped for Bolt in inch	Dimension (mm)						
	A	B	C	D	E	F	R
5/8	38.1	40.5	22.23	31.93	47.63	82.55	6.35
Tolerance	± 10 %						

Short Hook
(CDD-OFC-ACC-HB01)



HOOK BOLT

1. General

These specifications cover hook for use with the suspension clamp.

2. Standard

- 2.1 Hook bolt made from mild steel
- 2.2 These hook bolts will installation with suspension clamp , and design for vibration of suspension clamp.
- 2.3 Each set hook bolt consist of a square nut and two (2) square washers.

3. Material data

- 3.1 Hook bolt made by Rolled Thread process. It's accordance with ANSI/ASME B1.1- 1982. The tensile strength for mild steel size 5/8" (inch) with 5,600kg.f or 54,880 N.
- 3.2 Both threads of hook bolts and nuts will be inch series.
- 3.3 All ferrous materials are galvanized after manufacturing. Method of galvanizing is following with ASTM A 153-95
- 3.4 Hook bolt has the specification in table below.

PEA Material No.	Description	Length (L) Inch	Thread (T) Inch	Diameter (D) Inch	Minimum Tensile Strength (kg.f)	Minimum Average Zinc Coating (µm)
2290300001	OFC Hook Bolt 5/8" x 18"	18	6	5/8	5,600	53
2290300002	OFC Hook Bolt 5/8" x 16"	16	6	5/8	5,600	53
2290300003	OFC Hook Bolt 5/8" x 14"	14	6	5/8	5,600	53
2290300004	OFC Hook Bolt 5/8" x 12"	12	6	5/8	5,600	53
2290300005	Short Hook Bolt 5/8" x 2"	5	2	5/8	5,600	53
	Tolerance	±5 %	±10 %	±5 %		

3.5 The threads of hook bolts will be cut oversize as to allow free with threads of the nuts.

4. Material packing data for hook bolt.

- 4.1 Description of material used for the component part : Mild steel
- 4.2 Surface finishing of the component part : Zinc coating
- 4.3 Zinc coating in µm (1µm = 0.001 mm) : ≥ 53 µm
- 4.4 Packing method / sack : 25

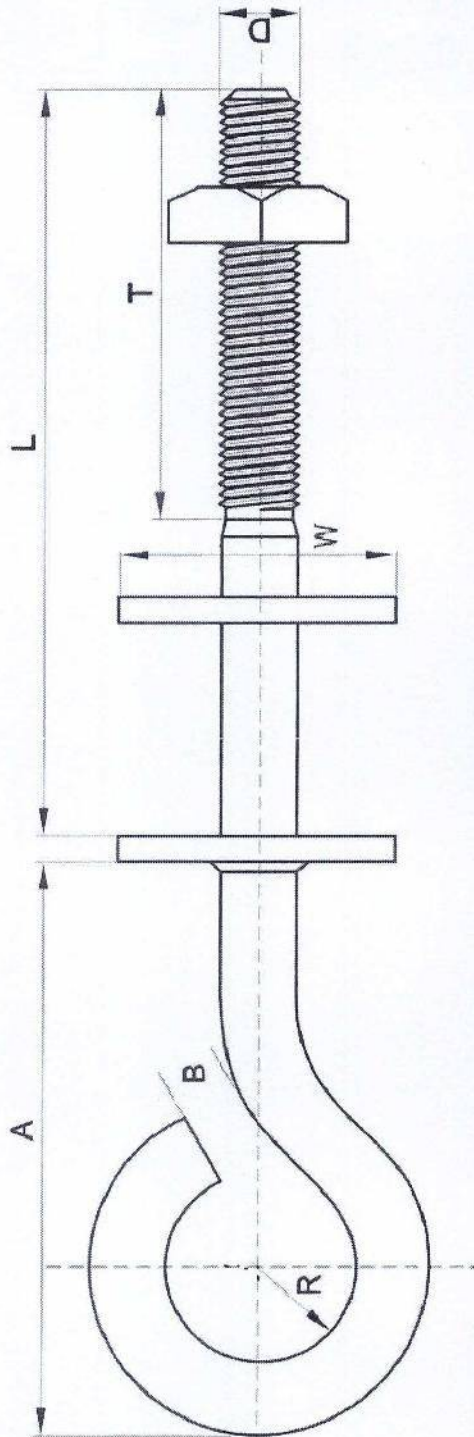

LONG HOOK BOLT 5/8"

DESCRIPTION	DIMENSION OF BOLT							
	D (inch)	L (inch)	T (inch)	R (mm)	A (mm)	B (mm)	W (mm)	
OFC Hook Bolt 5/8"x12"	5/8	12	6	19.5	130	11.5	57	
OFC Hook Bolt 5/8"x14"	5/8	14	6	19.5	130	11.5	57	
OFC Hook Bolt 5/8"x16"	5/8	16	6	19.5	130	11.5	57	
OFC Hook Bolt 5/8"x18"	5/8	18	6	19.5	130	11.5	57	
TOLERANCE	± 5 %	± 5 %	± 10 %	± 10 %	± 5 %	± 5 %	± 5 %	



Short Hook

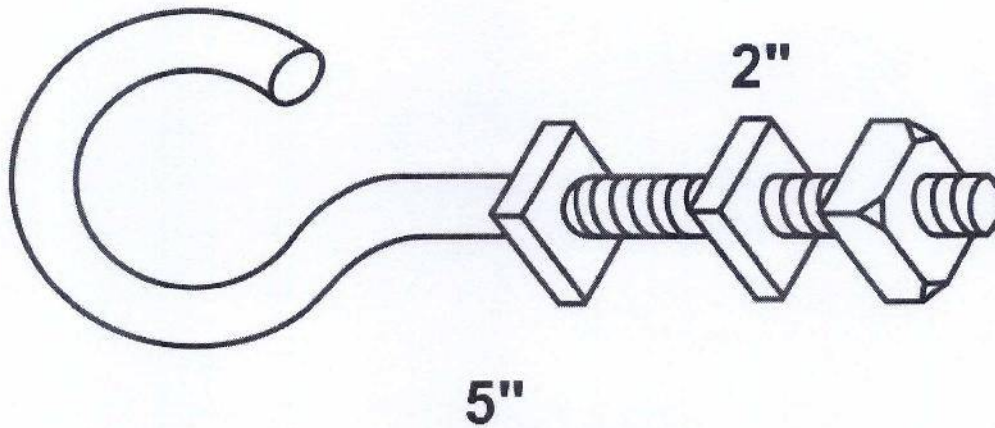

Square Washer

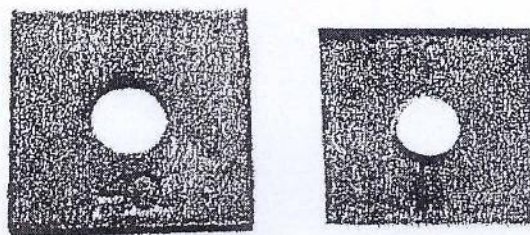

OFC Hook Bolt

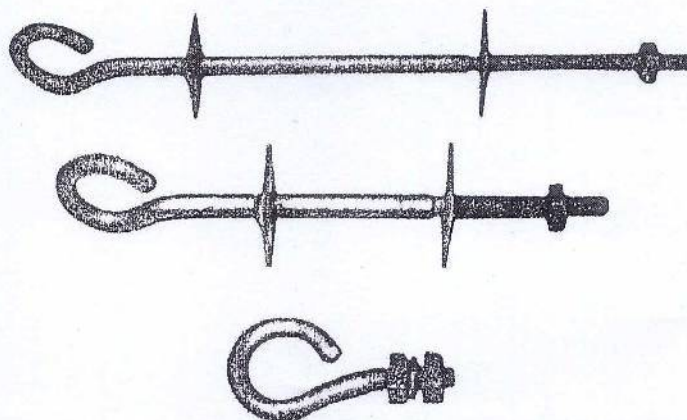

Preformed for ADSS 24 Cores
(CDD-OFC-ACC-ADSS-PF01)



Preform For ADSS

1. General

These specifications cover preform for fiber optic line construction.

2. Standard

These Preform is installation with dead end ADSS fiber optic cable.

3. Material data

The material are a mixture of aluminum and aluminum clad steel

PEA Material No.	Cable Type	Diameter Range		Length (mm)	Holding Strength Not Less Than (kgf.)
		Min (mm)	Max (mm)		
2290340001	ADSS 12 Cores	14	15.2	730 - 760	500
2290340002	ADSS 24 Cores				
2290340003	ADSS 48 Cores				

Remark : Tolerance $\pm 5\%$ all dimensions



PRELIMINARY

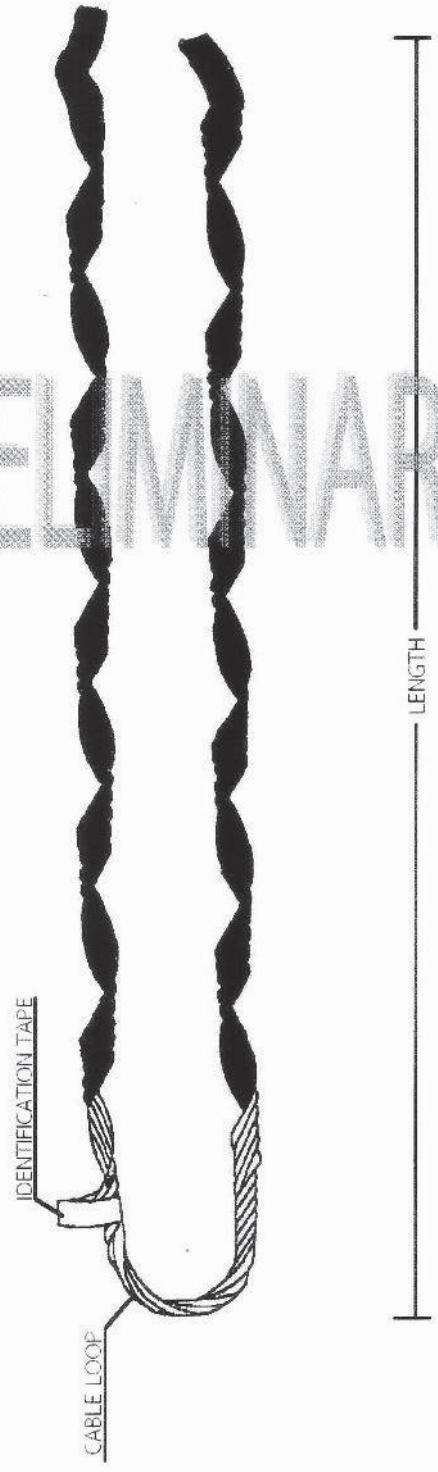

REMARK : TOLERANCE ± 5% ALL DIMENSIONS

Preformed for Fig-8 24 Cores
(CDD-OFC-ACC-FIG8-PF01)



Preform For Fig-8

1. General

These specifications cover preform for fiber optic line construction.

2. Standard

These Preform is installation with dead end Figure 8 fiber optic cable.

3. Material data

The material are a galvanized steel wire class A

PEA Material No.	Cable Type	Strand in mm.(inch)		Length In mm. (inch.)	Holding Strength Not Less Than (kgf.)	Nominal Size
		Size	Mean.Diameter			
2290340005	Figure-8 12 Cores	1/8"	3.18(0.125")	432(17")	800	2 M
2290340004	Figure-8 24 Cores & Figure-8 48 Cores	5/32"	3.97(0.156")	457(18")	1,000	2.5 M

Remark : Tolerance $\pm 5\%$ all dimensions

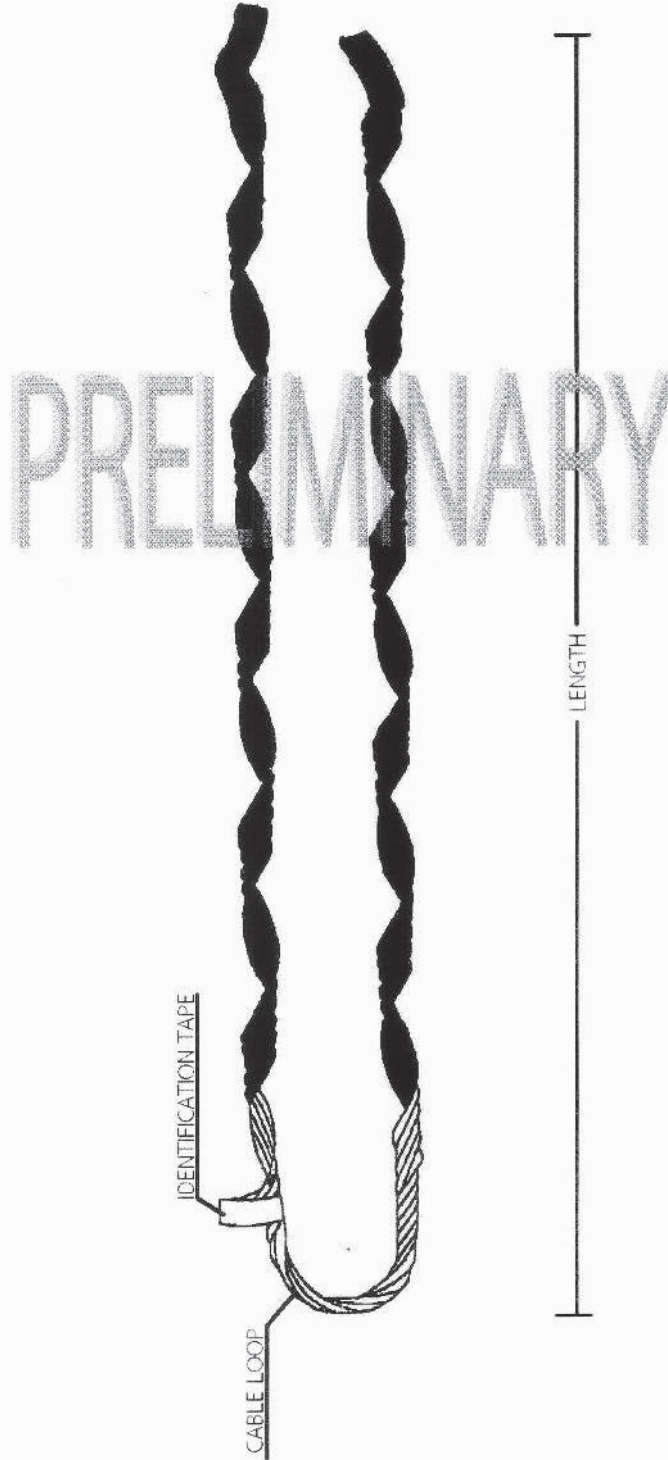

REMARK : TOLERANCE ± 5% ALL DIMENSIONS

Cross Arm Type C
(CDD-OFC-ACC-CA01)

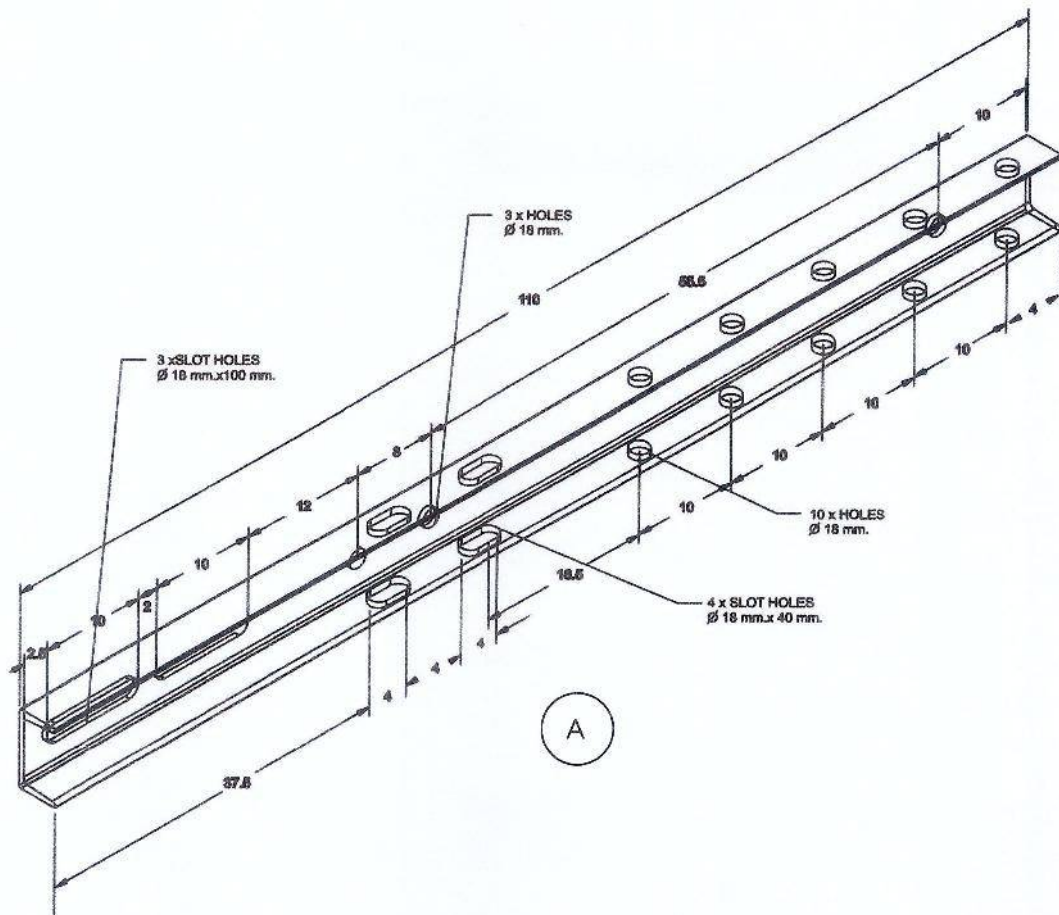
CROSS ARM TYPE-CStandard :

1. Dimensions are in cm, unless other wire specified.
2. Material channel steel 75x40x6 mm. 110 cm. long.
Conformed to TIS1227 and shall be hot-dip galvanized zinc coating
Minimum average thickness of zinc coating shall not be less than
120 microns
3. Tolerance $\pm 5\%$

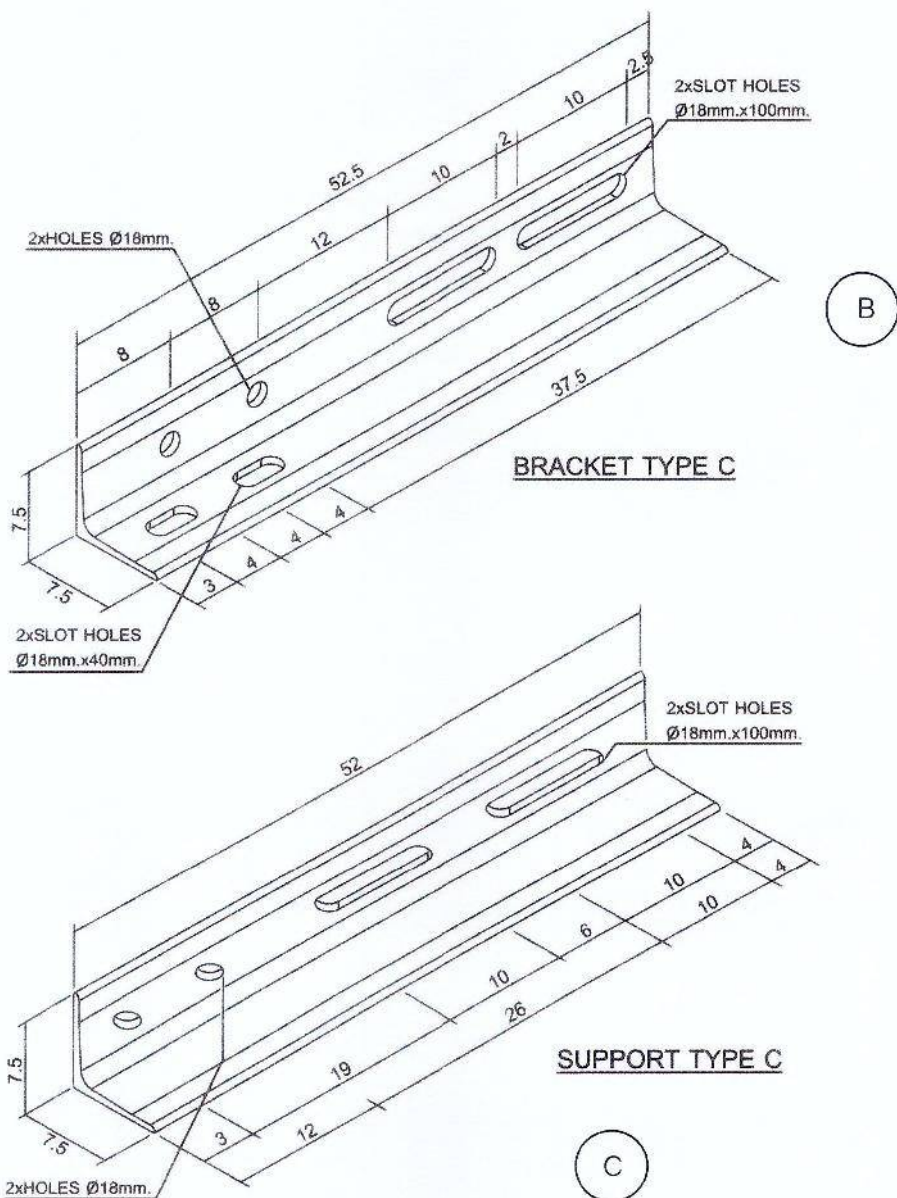

Standard :

1. Dimensions are in cm. unless other wire specified.
2. Material shall be hot-dip galvanized zinc coating minimum average thickness Of zinc coating shall not be less than 120 microns
3. Tolerance $\pm 5\%$

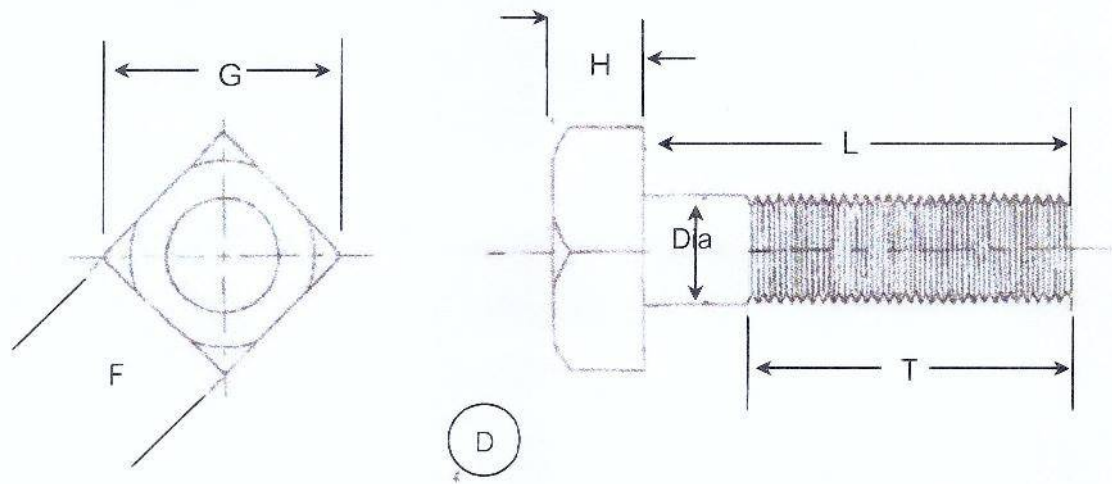

Machine Bolt Head

Standard :

1. Dimension of machine bolt heads in inches
2. Material shall be hot-dip galvanized zinc coating minimum average thickness Of zinc coating shall not be less than 120 microns
3. Tolerance $\pm 5\%$

Bolt Size	Dimensions of Square Head Bolt. In inches							
	Width Across Flats (F)			Width Across Corners (G)		Height (H)		
	Basic	Max.	Min.	Max.	Min.	Basic	Max.	Min.
5/8	15/16	0.9375	0.906	1.326	1.244	27/64	0.444	0.400

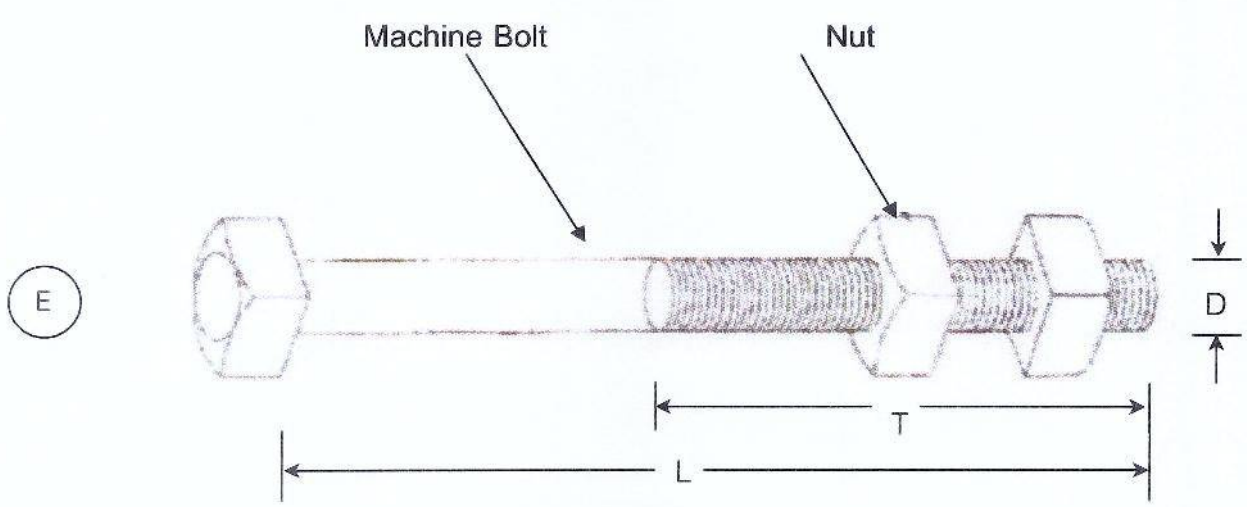

Machine Bolt and Nuts

Standard :

1. Dimension of machine bolt heads in inches
2. Material shall be hot-dip galvanized zinc coating minimum average thickness
Of zinc coating shall not be less than 120 microns

DESCRIPTION	DIMENSION OF BOLT		
	SIZE OF ROD	LENGTH	THREAD
	(D) inch	(L) inch	(T) inch
M 16 x 18"	5/8	18	10
TOLERANCE	± 3%	± 5%	± 5%

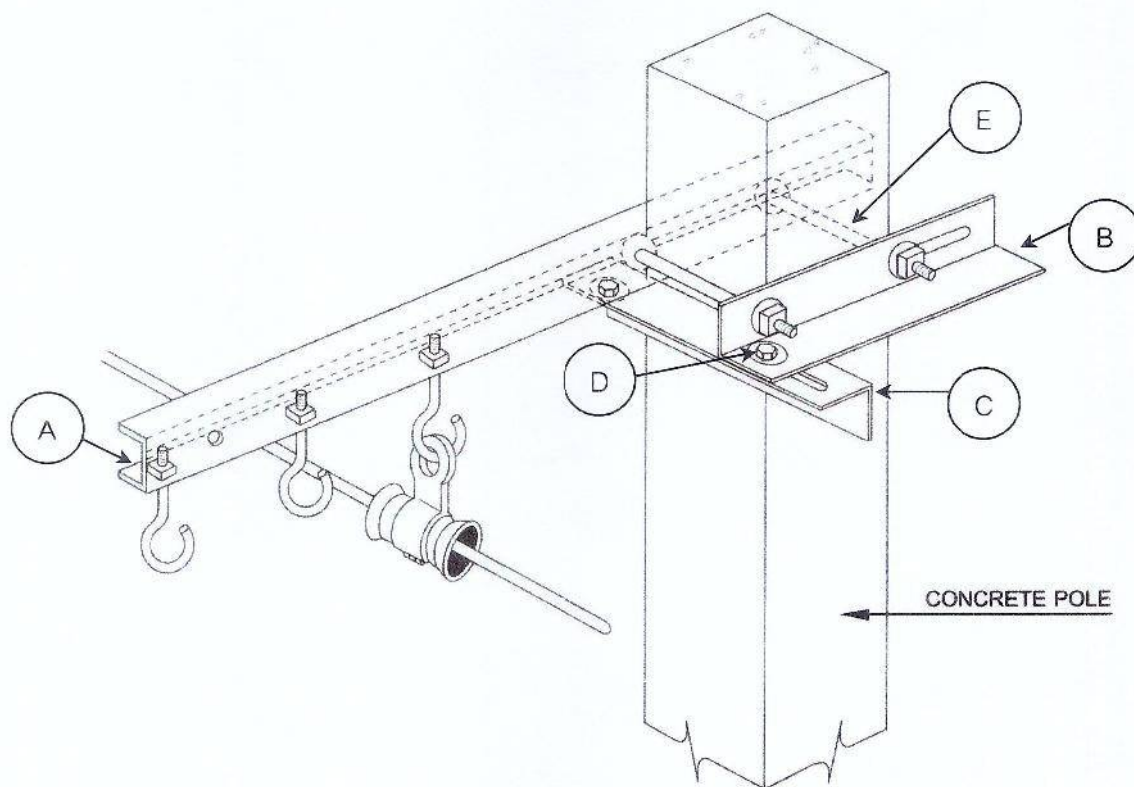
CROSS ARM TYPE-C INSTALLATION ON POLE

Square Washer
(Drawing No.K31-09073)

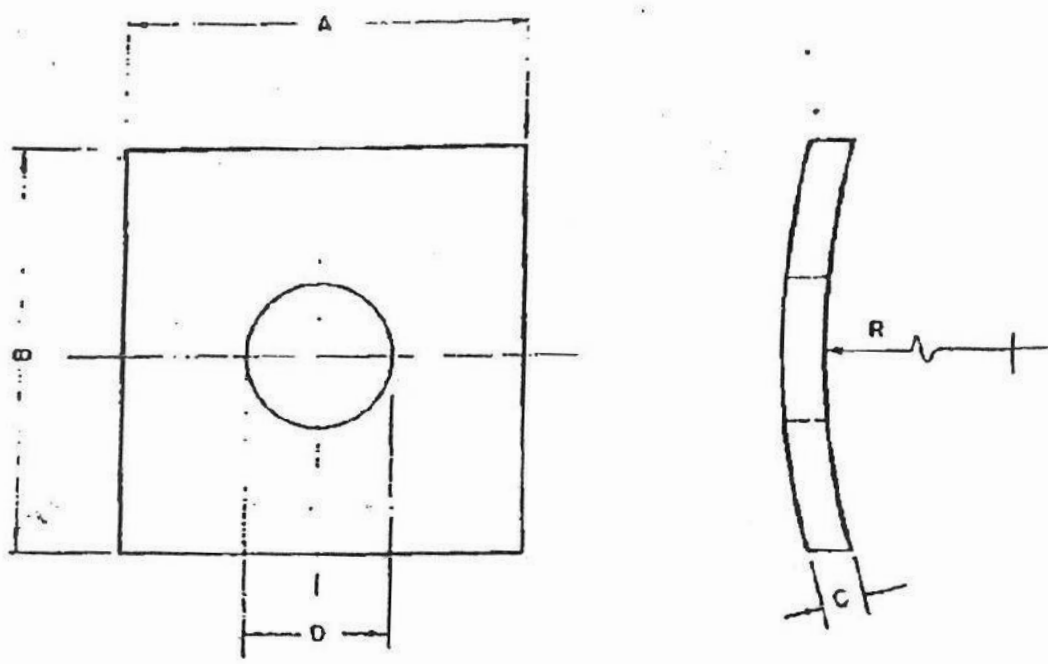

PRELIMINARY

วัสดุเหล็ก MAT.NO.	ขนาด DIMENSIONS IN MM.					น้ำหนัก/100ชิ้น WEIGHT IN kg./100 Pcs.	วัสดุ, มาตรฐาน, หมายเหตุ MATERIAL, SURFACE FINISHING, REMARKS
	A	B	C	D	R		
01180200	50	50	5	18	125	~ 8.82	เหล็กอ่อน, มาตรฐาน MILD STEEL, HOT GALV.
01180201	60	60	5	22	125	~ 12.65	เหล็กอ่อน, มาตรฐาน MILD STEEL, HOT GALV.

GERMAN ADVISORY TEAM - PROVINCIAL ELECTRICITY AUTHORITY

มาตราส่วน SCALE 1:1	วันที่ DATE 23/9/66	หน่วยงานที่เขียน 03 screws, nuts, washers, nails, staples	
FOR G. A. T.	FOR P. E. A. Draw. by [Signature]	WASHER, CURVED, SQUARE. 03 SCREWS, NUTS, WASHERS, NAILS, STAPLES.	
[Signature]	[Signature]	K 31	09073 SHEET NO. 1 OF 1

Ground Rod ยาว 2.40 เมตร
(CDD-OFC-ACC-GR01)

GROUND ROD (GND)

1. General

This specification covers ground rod for fiber optic line construction

2. Material Requirements

- 2.1 Steel rod used will meet the requirements of TIS 20 latest issue or equivalent.
- 2.2 The ground rod will be completely coated with a corrosion resistant layer of hot dip galvanizing zinc coating minimum average thickness of zinc coating shall not be less than 100 microns
- 2.3 The ground rod will be free from badly formed, cracked or other defective structure.
- 2.4 Typical ground rod will be as shown in Fig.1.

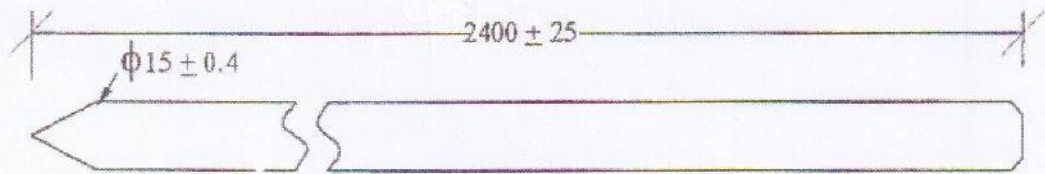

Fig.1 Typical Ground rod

3. Identifications

The ground rod will be as shown in Table 1 or as specified on order

Table 1

Description	Dimensions in mm.		Std.Pkg.
	Diameter	Length	PCs/Bd.*
Galv. Ground Rod	15	2,400	10
Tolerance	± 0.4	± 25	

* Bd. = Bundle

Note : The diameter of ground rod will be measured without zinc coated layer.

ยูแคแลมป์ สลัก 1 ตัว
(CDD-OFC-ACC-UC01)

Strand Ground U-Clamp

1. General

This specification covers the requirements for Strand Ground U-Clamp used for clamping the ground connector from cable sheath to the messenger wire.

2. Requirements

2.1 The clamp shall be fabricated from a suitable grade of mild steel.

2.2 Bolt and nut shall be in accordance with the latest revision of EEI Specification for Steel Nuts and Bolts , TDJ-1 , or equivalent.

2.3 The Strand Ground U-Clamp shall be hot dip galvanized to meet the latest revision requirement of PEA "Testing Zinc Coating on Hot Dip Galvanized Articles" or equivalent.

3. Identifications

The dimension of the strand ground u-clamp shall be as shown in the Fig. 1, Fig. 2 and Table1

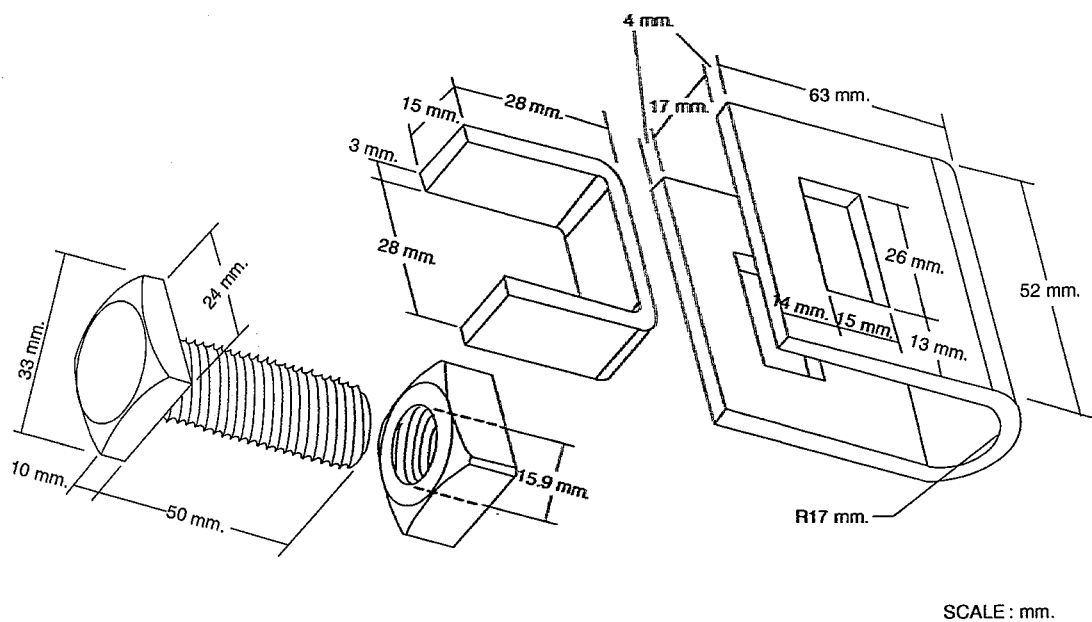
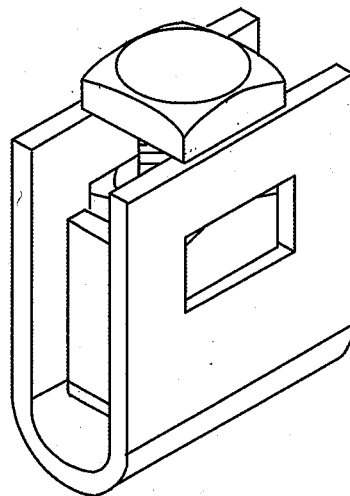
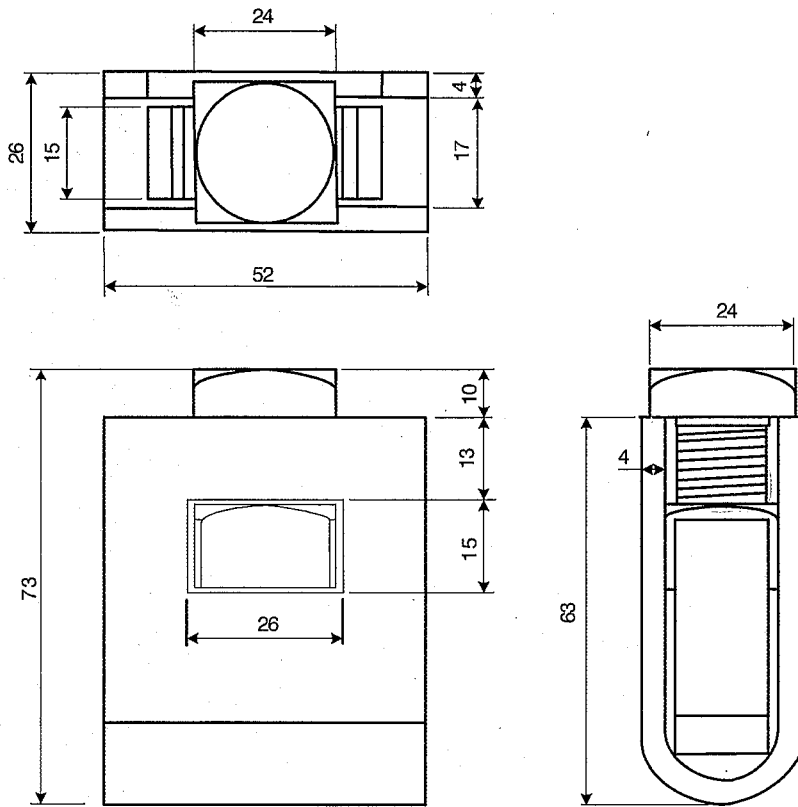

Fig.1 Strand Ground U-Clamp



SCALE : mm.

Fig.2 Strand Ground U-Clamp



Table 1

Description	Dimensions in mm.		
	Steel Size	Length	Bolt Size
Strand Ground U-Clamp	4.00 x 52.00	63.00'	15.90 x 50.00

- Remark :
1. The tolerance of dimension shall be $\pm 5\%$ ✓
 2. The strand ground clamp shall be free from seams, laps and irregular surfaces.
 3. The name of manufacture shall be legibly indicated on the Strand Ground U-Clamp.

4. Packing

The Strand Ground U-Clamp shall be packed in a sturdy box (or equivalent material) according to the standard package size in the above table and labelled to show the description, the quantity, and the name of the supplier.

Dome Closure
(CDD-OFC-ACC-DC02)

Dome Closure

1. General

- 1.1 This specification covers the requirements of water proof type, re-enterable optic fiber cable splice closure kits to be supplied to the Provincial Electricity Authority (PEA). The splice closures shall be installed in aerial.
- 1.2 The splice closure kits shall allow easy handling and installation. The closure shall be easy to re-enterable and require minimum of excess material when resealing.
- 1.3 The splice closures shall be Universal (suit straight & branch configuration) The required branch configurations are specified in the technical requirements section.
- 1.4 The closures or family of closures shall be capable of accepting an industry-wide range of cable sizes and unit configurations with metallic & fiber glass strength member. This includes cable strength members that are external stranded, corrugated laminates, or internal solid. A means shall be supplied for sealing the cable ends excluding a unit tube, to prevent moisture intrusion into optic splice area.
- 1.5 The closure shall be capable of accommodating splice organizers which accept all types of fiber optic splices (mechanical, fusion, or multi-fiber array) The splice closure shall have provisions, for storing fiber in an orderly and identifiable manner. Mountings for splice organizer assemblies, and space for excess fiber. Splice organizers shall be re-enterable.
- 1.6 The splice closure shall have provisions for controlling minimum fiber bend radius of 30 mm.
- 1.7 Closure does not require filling compound.
- 1.8 The organizer hardware shall be constructed of stainless steel or material that no Hydrogen-producing metallic corrosion can develop to cause fiber attenuation.
- 1.9 The closure organizers shall accommodate at least 24 fiber and 48 fiber. The require fibers and the designation of outer diameter of cable for the proposed closure is specified in the technical requirements section.
- 1.10 Housing or Covers shall be fabricated from black high density thermoplastic, which resists to ultraviolet ray of sun for long life. Dimension of housing shall be less than (H) 370 mm x (L) 150 mm.
- 1.11 The closure shall be provided 1(one) set of pole mounting which shall be suitable for stainless steel tape installed.
- 1.12 Method assembly external Grounding Deriving Device outside of the closure.

2. Specified Requirements.

The factory testing method concerned in following item:

Test Items	Conditions
2.1 Mechanical	
2.1.1 Compression	Test temperature : $(-15 \pm 2)^{\circ}\text{C}$ and $(+40 \pm 2)^{\circ}\text{C}$ Test pressure : (40 ± 2) kPa regulated Load/Surface area : $1000 \text{ N} / 25 \text{ cm}^2$ Test duration : 10 minutes
2.1.2 Torsion	Test temperature : $(-15 \pm 2)^{\circ}\text{C}$ and $(+40 \pm 0)^{\circ}\text{C}$ Test pressure : (40 ± 2) kPa regulated Torque : Max. 45 Nm or max. 90° rotation Torque application : 250 mm from end of cable seal sleeve No. of cycles : 5 per cable
2.1.3 Impact.	Test temperature : $(-5 \pm 2)^{\circ}\text{C}$ and $(+23 \pm 2)^{\circ}\text{C}$ Test pressure : (40 ± 2) kPa regulated Impact : 1 kg steel ball Drop height : 1 m No. of impacts : 1 at closure mid-point
2.1.4 Vertical Drop	Test temperature : $(-18 \pm 2)^{\circ}\text{C}$ and $(+40 \pm 2)^{\circ}\text{C}$ Drop height : 75 cm.
2.2 Environmental Performance	
2.2.1 Head of Water	Depth : 5 m Test pressure : (40 ± 2) kPa regulated Test duration : 100 +/- 1 hour.
2.2.2 Temperature Cycling in Air	Internal pressure : $60\text{kPa} \pm 5\text{kPa}$ Test temperature range : $(-20 \pm 2)^{\circ}\text{C}$ and $(+60 \pm 2)^{\circ}\text{C}$ Dwell time : 2 hour Transition time : 1 hour Cycle duration : 8 hour Number of cycles : 3

Test Items	Conditions
2.2.3 UV Resistance	Test temperature impact : $(-20 \pm 2)^{\circ}\text{C}$ Cycle UV : 4 hours at 60°C Darkness : 4 hours at 50°C Exposure time : 1000 hours
2.3 Chemical Resistance	
2.3.1 Alkaline Resistance or Corrosion Resistance	Test : Specimen shall be totally pH 12 Test medium : 10% IGEPAL Test duration : 72 hours

3. Technical Requirements

3.1 The specification if splice closure kit shall be accommodated as follow:

3.1.1	Maximum numbers of cassettes	2	4
3.1.2	Minimum numbers of fibers	24	48
3.1.3	Numbers of cable entries/exits	4 or more	4 or more
3.1.4	Cable diameter (mm.)	5.5 to 18	5.5 to 18
3.1.5	Re-entry kits requiring minimum numbers of heat shrink sleeve	2	2

3.2 The protection sleeves for the spliced fiber shall be equal to maximum number of fiber As state in 3.1.2

4. Manual

The manual for installation the closure shall be included at least one copy in Thai or English

5. Packaging

5.1 Closure shall be permanently marked in English or Thai at regular intervals as following PEA (Logo PEA)

5.2 Each kit shall be packed in suitable box and labeled the description and name of supplier

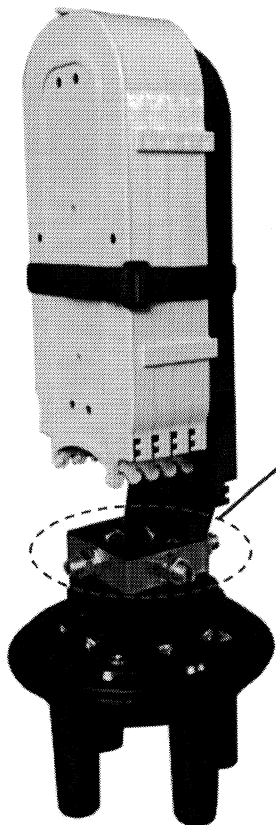

Normal method to connect ground wire

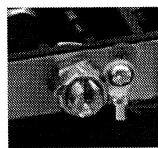

Grounding wire

Method assembly external Grounding Deriving Device outside of the closure

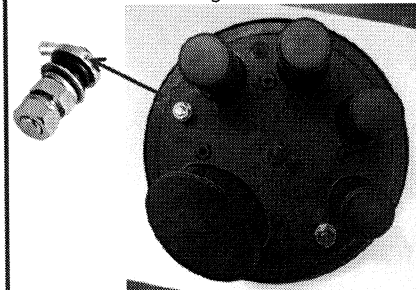

2. ข้อกำหนดเฉพาะงาน (Specific Requirement)

2. ข้อกำหนดเฉพาะงาน (Specific Requirement)

2.1 การจัดทำข้อเสนอทางเทคนิค

ผู้ยื่นข้อเสนอจะต้องจัดทำเอกสารเสนอราคา โดยต้องประกอบด้วยเอกสารอย่างน้อยดังนี้.-

2.1.1 เอกสาร Statement of Compliance

- 1) ผู้ยื่นข้อเสนอจะต้องเสนอเอกสาร Statement of Compliance ตามตัวอย่างตารางในภาคผนวก 3.1 โดยเปรียบเทียบรายละเอียดของพัสดุและงานทั้งหมด ที่เสนอตามเอกสารประกวดราคานี้ เป็นรายข้อทุกข้อรวมทั้งข้อย่อย ตาราง และรูปภาพทั้งหมดในเอกสารประกวดราคานี้
- 2) รายละเอียดทั้งหมดที่ปรากฏอยู่ในเอกสาร Statement of Compliance ที่ผู้ยื่นข้อเสนอรบระบุว่าสามารถทำได้ (Compliance) นั้น กฟภ. จะถือว่าผู้ยื่นข้อเสนอจะต้องทำได้ และหากรายการใดที่ ไม่สามารถทำได้ หรือทำงานได้ไม่สมบูรณ์ ผู้ยื่นข้อเสนอจะต้องระบุในช่องไม่สามารถทำได้ (Non-Compliance) โดยใช้เครื่องหมาย “✓” ระบุในช่องที่เหมาะสม ห้ามผู้ยื่นข้อเสนอใช้คำอื่นใดในการแสดง Statement of Compliance นี้
- 3) ในเอกสาร Statement of Compliance หากมีรายละเอียดใดที่เห็นว่าเป็นส่วนสำคัญแตกต่างหรือดีกว่าข้อกำหนดของ กฟภ. ผู้ยื่นข้อเสนอจะต้องอธิบายพร้อมเปรียบเทียบข้อดี – ข้อเสียให้เข้าใจชัดเจน
- 4) การยอมรับข้อกำหนดต้องมีความสอดคล้องกับรายละเอียดของเอกสารข้อเสนอด้านเทคนิค และผู้ยื่นข้อเสนอจะต้องระบุให้ชัดเจนว่ารายละเอียดที่อธิบายเกี่ยวกับการยอมรับข้อกำหนดอยู่ ณ ตำแหน่งใดในเอกสารข้อเสนอด้านเทคนิค โดยแสดงเลขอ้างอิง เช่น เล่มที่ บทที่ เลขหน้า เลขบรรทัด ไว้ในคอลัมน์ “เลขอ้างอิงในเอกสารข้อเสนอด้านเทคนิค” ของตาราง Statement of Compliance และนอกจากนี้ผู้ยื่นข้อเสนอต้องระบุเลขหัวข้อของข้อกำหนดไว้ในเอกสารข้อเสนอด้านเทคนิค ณ ตำแหน่งที่มีรายละเอียดอธิบายเกี่ยวกับการยอมรับข้อกำหนดนั้นอยู่
- 5) ในกรณีที่แค็ตตาล็อกของพัสดุมีรายละเอียดด้านเทคนิคต่างจากข้อกำหนดของ กฟภ. แต่ผู้ยื่นข้อเสนอได้ระบุไว้ในตารางแสดงการยอมรับข้อกำหนดว่าสามารถทำได้ (Compliance) ผู้ยื่นข้อเสนอจะต้องอธิบายและชี้แจงให้ชัดเจน รวมทั้งแนบหนังสือยืนยันจากผู้ผลิตมาในเอกสารข้อเสนอด้านเทคนิคด้วย มิฉะนั้น กฟภ. จะถือว่าพัสดุที่เสนอมีคุณสมบัติไม่ตรงตามข้อกำหนดของ กฟภ.

2.1.2 สายเคเบิลใยแก้วนำแสงที่เสนอต้องมีคุณลักษณะถูกต้องตามมาตรฐานอุตสาหกรรม เลขที่ มอก. 2166-2548 : เคเบิลภายนอกอาคาร – ข้อกำหนดคุณลักษณะเป็นรายกลุ่มสำหรับเคเบิลใยแก้วนำแสงโทรคมนาคมแขวนในอากาศรับน้ำหนักตัวเองได้ โดยในการเสนอราคาให้ผู้ยื่นข้อเสนอแนบสำเนาใบอนุญาตผลิตภัณฑ์อุตสาหกรรมที่มีพระราชกฤษฎีกากำหนดให้ต้องเป็นไปตามมาตรฐาน

2.1.3 กฟภ. จะพิจารณาจัดซื้อ/จัดจ้างพัสดุที่ผลิตในประเทศไทย ทั้งนี้หากผู้เสนอราคาพัสดุที่ผลิตในประเทศไทย มีรายละเอียดคุณลักษณะเฉพาะไม่เป็นไปตามข้อกำหนดของ กฟภ. หรือไม่มีผู้เสนอพัสดุที่ผลิตในประเทศไทย กฟภ. จะพิจารณาจัดซื้อ/จัดจ้างพัสดุที่ผลิตจากต่างประเทศต่อไป
พัสดุที่ผลิตในประเทศไทย หมายความว่า ผลิตภัณฑ์ที่ผลิตสำเร็จรูปแล้ว โดยสถานที่ผลิตตั้งอยู่ในประเทศไทย

2.1.4 ผู้ยื่นข้อเสนอต้องเสนอราคาของสายเคเบิลใยแก้วนำแสงและอุปกรณ์สำรองคลังพัสดุ สำหรับงานตรวจสอบและปรับปรุงเคเบิลใยแก้วนำแสง ในระบบจัดซื้อจัดจ้างภาครัฐด้วยอิเล็กทรอนิกส์ ตามที่กรมบัญชีกลางกำหนด และราคาที่เสนอจะต้องกำหนดยื่นราคาไม่น้อยกว่า 120 วัน ตั้งแต่วันเสนอราคา โดยภายในกำหนดยื่นราคา ผู้เสนอราคาต้องรับผิดชอบราคาที่ตนได้เสนอไว้ และจะถอนการเสนอราคามาได้ ทั้งนี้ ให้ผู้ได้รับการคัดเลือกให้เป็นผู้ชนะต้องจัดทำใบเสนอราคาตามแบบฟอร์มใบเสนอราคาของ กฟภ. และตาราง Bill of Quantity ตามภาคผนวก 3.2 เพื่อประกอบการทำสัญญา

2.2 ขอบเขตการรับผิดชอบของงาน

2.2.1 ขอบเขตงานจัดซื้อสายเคเบิลใยแก้วนำแสงและอุปกรณ์สำรองคลังพัสดุ สำหรับงานตรวจสอบและปรับปรุงเคเบิลใยแก้วนำแสง โดยมีคุณลักษณะเฉพาะทางเทคนิค (Specification) ตามตารางที่ 1 โดยผู้ขายมีหน้าที่ในการจัดหาสายเคเบิลใยแก้วนำแสงและอุปกรณ์สำรองคลังพัสดุตามประเภท/จำนวน พร้อมทั้งจัดส่งไปยังสถานที่ที่ กฟภ. กำหนด ตามภาคผนวก 3.3

ตารางที่ 1 คุณลักษณะเฉพาะทางเทคนิค (Specification)

ที่	รายละเอียดพัสดุ	Specification No.
1	(1) Optical Fiber Cable ADSS G.652.D 24 Cores	CDD-OFC-ADSS-G652D02
	(2) Optical Fiber Cable ADSS G.652.D 48 Cores	
	(3) Optical Fiber Cable ADSS G.655 24 Cores	CDD-OFC-ADSS-G65502
	(4) Optical Fiber Cable ARSS G.652.D 24 Cores	CDD-OFC-ARSS-G.652D
	(5) Optical Fiber Cable ARSS G.652.D 48 Cores	
	(6) Optical Fiber Cable ARSS G.655 24 Cores	CDD-OFC-ARSS-G.655
	(7) Optical Fiber Cable ARSS G.655 48 Cores	
	(8) Optical Fiber Cable Figure-8 G.652.D 24 Cores	CDD-OFC-FIG8-G652D
	(9) Optical Fiber Cable FRP (FRPE) G.652.D 24 Cores	CNM-OFC-FRP-(FRPE)-G.652.D
	(10) Suspension for Self-Support Cable	CDD-OFC-ACC-FS01
	(11) Aluminium Suspension Clamp	CDD-OFC-ACC-SC01
	(12) Figure-8 Cable Clamp (J-Clamp)	CDD-OFC-ACC-JC01
	(13) Hook Bolt 5/8" x 12"	CDD-OFC-ACC-HB01
	(14) Hook Bolt 5/8" x 14"	
	(15) Hook Bolt 5/8" x 16"	
	(16) Hook Bolt 5/8" x 18"	
	(17) Machine Bolts 5/8" x 12"	CDD-OFC-ACC-MB01
	(18) Machine Bolts 5/8" x 14"	
	(19) Machine Bolts 5/8" x 16"	
	(20) Machine Bolts 5/8" x 18"	



ที่	รายละเอียดพัสดุ	Specification No.
	(21) Straight Thimble Eye Bolt 5/8" x 12"	CDD-OFC-ACC-TB01
	(22) Straight Thimble Eye Bolt 5/8" x 14"	
	(23) Straight Thimble Eye Bolt 5/8" x 16"	
	(24) Straight Thimble Eye Bolt 5/8" x 18"	
	(25) Thimble (Forged) Eye Nut 5/8"	CDD-OFC-ACC-TN01
	(26) Short Hook	CDD-OFC-ACC-HB01
	(27) Preformed for ADSS 24 Cores	CDD-OFC-ACC-ADSS-PF01
	(28) Preformed for Fig-8 24 Cores	CDD-OFC-ACC-FIG8-PF01
	(29) Cross Arm Type C	CDD-OFC-ACC-CA01
	(30) Square Washer	Drawing No.K31-09073
	(31) Ground Rod ยาว 2.40 เมตร	CDD-OFC-ACC-GR01
	(32) ยูแคลมป์ สลัก 1 ตัว	CDD-OFC-ACC-UC01
	(33) Dome Closure 24 Cores	CDD-OFC-ACC-DC02
	(34) Dome Closure 48 Cores	

2.2.2 ผู้ขายจะต้องส่งมอบข้อความประทับลงบนสายเคเบิลใยแก้วนำแสง (Cable Marking) และม้วนสายเคเบิลใยแก้วนำแสง (Drum Marking), วิธีการและขั้นตอนการทดสอบสายเคเบิลใยแก้วนำแสง (Test Procedure) ให้ กฟภ. ตรวจสอบ (Approve) ภายใน 30 วัน นับถัดจากวันที่ลงนามในสัญญา

2.3 การทดสอบและการตรวจรับ

- 2.3.1 การทดสอบ/ตรวจสอบ ณ โรงงานผู้ผลิต หรือสถานที่ทดสอบอื่นที่ได้มาตรฐานตามที่ กฟภ. เห็นชอบ เพื่อตรวจสอบว่าพัสดุที่ส่งมอบมีคุณสมบัติและรายละเอียดถูกต้องตามสัญญาหรือไม่
- 2.3.2 การตรวจนับจำนวนและตรวจสอบสภาพโดยทั่วไปของพัสดุ ณ โรงงานผู้ผลิต หรือสถานที่จัดเก็บพัสดุของผู้ขาย เพื่อตรวจสอบว่าพัสดุที่ส่งมอบมีจำนวนถูกต้อง ครบถ้วนตามสัญญา และมีสภาพโดยทั่วไปพร้อมใช้งานหรือไม่
- 2.3.3 กฟภ. สงวนสิทธิ์ในการสุ่มทดสอบพัสดุที่ผู้ขายส่งมอบ
- 2.3.4 การตรวจสอบ/ทดสอบ พัก ผู้ขายจะต้องเป็นผู้ดำเนินการและรับผิดชอบค่าใช้จ่ายต่างๆ ทั้งสิ้น กฟภ. จะเป็นเพียงผู้ตรวจสอบความถูกต้องเท่านั้น

2.4 การส่งมอบงาน

- 2.4.1 ผู้ขายต้องส่งมอบพัสดุตามสัญญาที่ผ่านการตรวจรับจากคณะกรรมการตรวจรับพัสดุของ กฟภ. เรียบร้อยแล้ว ณ สถานที่ส่งมอบตามที่ กฟภ. กำหนด ตามภาคผนวก 3.3 ภายในกำหนด 120 วัน นับถัดจากวันที่ลงนามในสัญญา ทั้งนี้ กฟภ. ขอสงวนสิทธิ์ในการเปลี่ยนแปลงสถานที่ส่งมอบตามความเหมาะสม โดยผู้ขายต้องแจ้งแผนการส่งมอบให้ กฟภ. ทราบล่วงหน้าอย่างน้อย 10 วันทำการ ก่อนส่งมอบ พร้อมติดต่อ ประสานงาน และอำนวยความสะดวกในการส่งมอบพัสดุตามสถานที่ดังกล่าวต่อไป

2.4.2 ผู้ขายต้องจัดแบ่ง และจัดเรียงพัสดุตามสัญญาในวันที่ส่งมอบพัสดุตามที่ กฟภ. กำหนด เป็นกลุ่มตามประเภท/จำนวน ที่กำหนดไว้ตามตารางการจัดสรรฯ ในภาคผนวก 3.3 โดยบรรจุลงในหีบห่อและติดแผ่นป้ายแสดงรายละเอียด พร้อมทั้งพิมพ์หรือเขียนรายละเอียดตามที่ กฟภ. กำหนด

ทั้งนี้ ผู้ขายต้องแสดงตัวอย่างการบรรจุหีบห่อ รายละเอียดรูปแบบแผ่นป้าย และรูปแบบการพิมพ์หรือเขียนรายละเอียดลงบนหีบห่อของพัสดุทุกรายการให้ กฟภ. ให้ความเห็นชอบ ก่อนที่จะดำเนินการแจ้งส่งมอบพัสดุ

2.5 ค่าจ้างและการจ่ายเงิน (เพิ่มเติม)

2.5.1 กฟภ. จะจ่ายเงินร้อยละ 90 ของค่าพัสดุที่ส่งมอบในแต่ละรายการพัสดุตามรายละเอียดจำนวนพัสดุตามสัญญาเมื่อผู้ขายได้ส่งมอบพัสดुरายการนั้นๆ ครบถ้วน ถูกต้อง ณ Warehouse ของผู้ขายหรือคลังพัสดุของ กฟภ. และผ่านการตรวจรับจากคณะกรรมการตรวจรับพัสดุของ กฟภ. เรียบร้อยแล้ว

2.5.2 กฟภ. จะจ่ายเงินส่วนที่เหลือทั้งหมดตามสัญญา เมื่อผู้ขายได้ดำเนินการส่งมอบพัสดुरายการนั้นๆ ครบถ้วน ถูกต้อง ตามสัญญา ณ สถานที่ส่งมอบที่กำหนด ตามภาคผนวก 3.3

2.6 หนังสือรับรองผลงาน

ภายหลังจากที่ผู้ขายได้ดำเนินงานแล้วเสร็จครบถ้วนถูกต้องตามสัญญา และผ่านการตรวจรับจากคณะกรรมการตรวจรับพัสดุของ กฟภ. เรียบร้อยแล้ว หากผู้ขายมีความประสงค์ให้ กฟภ. ออกหนังสือรับรองผลงาน (Provisional Acceptance Certificate) ขอให้แจ้งเป็นลายลักษณ์อักษรต่อ กฟภ.

2.7 การรับประกันความชำรุดบกพร่อง (เพิ่มเติม)

ผู้ขายจะต้องรับประกันความชำรุดบกพร่องของพัสดุตามสัญญา เป็นระยะเวลา 1 ปี นับถัดจากวันที่ กฟภ. ได้รับมอบพัสดุทั้งหมดตามสัญญาไว้ครบถ้วนถูกต้องแล้ว กรณีที่สายเคเบิลใยแก้วนำแสงชำรุดผู้ขายต้องเปลี่ยนสายเคเบิลใยแก้วนำแสง จำนวนไม่น้อยกว่า 4 กิโลเมตรต่อจุดที่ชำรุดบกพร่อง หรืออุปกรณ์ชำรุดผู้ขายต้องเปลี่ยนอุปกรณ์ชิ้นใหม่ ทั้งนี้ต้องดำเนินการให้แล้วเสร็จภายใน 30 วัน นับถัดจากวันที่ได้รับแจ้งความชำรุดบกพร่องจาก กฟภ. ทั้งนี้หากฝ่าฝืน กฟภ. จะปรับเป็นรายวัน (เศษของวันคิดเป็นหนึ่งวัน) ในอัตราร้อยละ 0.04109 ของราคาพัสดุกรวมภาษีมูลค่าเพิ่มที่แก้ไขเกินกำหนด

3. ภาคผนวก

ภาคผนวก 3.1
ตัวอย่างตาราง Statement of Compliance

ตัวอย่างตาราง Statement of Compliance

เอกสารประกวดราคาซื้อด้วยวิธีประกวดราคาอิเล็กทรอนิกส์ (e-bidding)	การยอมรับข้อกำหนด		อ้างอิงในเอกสารข้อเสนอ ด้านเทคนิค	คำอธิบายเพิ่มเติม (Remark)
	compliance	non-compliance		
1. เอกสารแนบท้ายเอกสารประกวดราคา...				
1.1 รายละเอียดคุณลักษณะเฉพาะ....				
1) คุณลักษณะเฉพาะทางเทคนิค....	/		เล่มที่..หน้าที่..	
1.1) CDD-OFC-ADSS-G652D02	/		
1.2) CDD-OFC-ADSS-G65502	/		
.....				
2) ข้อกำหนดเฉพาะงาน....				
2.1) การจัดทำข้อเสนอทางเทคนิค				
2.2) ขอบเขตการรับผิดชอบของงาน				
.....				
3) ภาคผนวก				
3.1) ตัวอย่างตาราง....				
3.2) ใบเสนอราคา....				
.....				
1.2 แบบใบเสนอราคาที่กำหนด....				
1.3 แบบสัญญาซื้อขาย				
.....				
2. คุณสมบัติของผู้ยื่นข้อเสนอ				
2.1 ผู้ยื่นข้อเสนอต้องมี....				
2.2 ไม่เป็นบุคคลล้มละลาย				
.....				
3. หลักฐานการยื่นข้อเสนอ				
3.1 ส่วนที่ 1....				
3.2 ส่วนที่ 2....				
4. การเสนอราคา....				
5. หลักประกันการเสนอราคา....				
6. หลักเกณฑ์และสิทธิในการพิจารณา....				
7. การทำสัญญาซื้อขาย....				
8. ค่าจ้างและการจ่ายเงิน....				
.....				
.....				
.....				
13. การปฏิบัติตามกฎหมายและระเบียบ....				
14. การประเมินผลการปฏิบัติงาน....				
.....				
.....				

ภาคผนวก 3.2
ใบเสนอราคาของการไฟฟ้าส่วนภูมิภาค
และตาราง Bill of Quantity

ใบเสนอราคาของการไฟฟ้าส่วนภูมิภาค

เรียน(ระบุชื่อตำแหน่งหัวหน้าหน่วยงานของรัฐ).....

1. ข้าพเจ้า.....(ระบุชื่อบริษัท ห้าง ร้าน) สำนักงานใหญ่ตั้งอยู่เลขที่..... ถนน..... ตำบล/แขวง.....อำเภอ/เขต.....จังหวัด.....โทรศัพท์.....โดย..... ผู้ลงนามข้างท้ายนี้ (ในกรณีผู้ขายเป็นบุคคลธรรมดาให้ใช้ข้อความว่า ข้าพเจ้า.....(ระบุชื่อบุคคลธรรมดา)..... อยู่บ้านเลขที่.....ถนน.....ตำบล/แขวง.....อำเภอ/เขต.....จังหวัด..... ผู้ถือบัตรประชาชน เลขที่..... โทรศัพท์..... โดย..... ได้พิจารณาเงื่อนไขต่างๆ ในเอกสารซื้อด้วยวิธีประกวดราคาอิเล็กทรอนิกส์ และเอกสารเพิ่มเติม (ถ้ามี) เลขที่.....โดยตลอด และยอมรับข้อกำหนดและเงื่อนไขนั้นแล้ว รวมทั้งรับรองว่าข้าพเจ้าเป็นผู้มีคุณสมบัติครบถ้วนตามที่กำหนดและไม่เป็นผู้ทำงานของหน่วยงานของรัฐ

2. ข้าพเจ้าขอเสนอรายการพัสดุรวมทั้งบริการซึ่งกำหนดไว้ในเอกสารซื้อด้วยวิธีประกวดราคาอิเล็กทรอนิกส์ ดังต่อไปนี้.-

ที่	รายละเอียดพัสดุ	จำนวน (เมตร/ชุด/หน่วย)	ราคาต่อหน่วย (บาท)	รวมเป็นเงิน (บาท)
1	(1) Optical Fiber Cable ADSS G.652.D 24 Cores	250,000		
	(2) Optical Fiber Cable ADSS G.652.D 48 Cores	4,000		
	(3) Optical Fiber Cable ADSS G.655 24 Cores	4,000		
	(4) Optical Fiber Cable ARSS G.652.D 24 Cores	160,000		
	(5) Optical Fiber Cable ARSS G.652.D 48 Cores	4,000		
	(6) Optical Fiber Cable ARSS G.655 24 Cores	4,000		
	(7) Optical Fiber Cable ARSS G.655 48 Cores	4,000		
	(8) Optical Fiber Cable Figure-8 G.652.D 24 Cores	40,000		
	(9) Optical Fiber Cable FRP (FRPE) G.652.D 24 Cores	6,000		
	(10) Suspension for Self-Support Cable	2,400		
	(11) Aluminium Suspension Clamp	3,450		
	(12) Figure-8 Cable Clamp (J-Clamp)	720		
	(13) Hook Bolt 5/8" x 12"	480		
	(14) Hook Bolt 5/8" x 14"	1,800		
	(15) Hook Bolt 5/8" x 16"	900		
	(16) Hook Bolt 5/8" x 18"	1,380		
	(17) Machine Bolts 5/8" x 12"	480		
	(18) Machine Bolts 5/8" x 14"	600		
	(19) Machine Bolts 5/8" x 16"	600		
	(20) Machine Bolts 5/8" x 18"	480		
	(21) Straight Thimble Eye Bolt 5/8" x 12"	480		
	(22) Straight Thimble Eye Bolt 5/8" x 14"	1,800		
	(23) Straight Thimble Eye Bolt 5/8" x 16"	900		
	(24) Straight Thimble Eye Bolt 5/8" x 18"	1,380		
	(25) Thimble (Forged) Eye Nut 5/8"	600		
	(26) Short Hook	600		
	(27) Preformed for ADSS 24 Cores	3,800		
	(28) Preformed for Fig-8 24 Cores	950		
	(29) Cross Arm Type C	120		
	(30) Square Washer	600		

เสนอราคาใน
ระบบ EGP

ที่	รายละเอียดพัสดุ	จำนวน (เมตร/ชุด/หน่วย)	ราคาต่อหน่วย (บาท)	รวมเป็นเงิน (บาท)
	(31) Ground Rod ยาว 2.40 เมตร	652		
	(32) ยูแคลมป์ สลัก 1 ตัว	430		
	(33) Dome Closure 24 Cores	3,788		
	(34) Dome Closure 48 Cores	16		
รวมเป็นเงิน (บาท)				
ภาษีมูลค่าเพิ่ม 7% (บาท)				
รวมเป็นเงินทั้งสิ้น (บาท)				

(.....) ซึ่งเป็นราคาที่รวมภาษีมูลค่าเพิ่มรวมทั้งภาษีอากรอื่น และค่าใช้จ่ายที่ส่งมอบไว้ด้วยแล้ว

3. ข้าพเจ้าจะยื่นคำเสนอราคานี้เป็นระยะเวลา.....วัน ตั้งแต่วันยื่นข้อเสนอ และ.....¹ อารจับคำเสนอนี้ ณ เวลาใดก็ได้ก่อนที่จะครบกำหนดระยะเวลาดังกล่าว หรือระยะเวลาที่ได้ยึดออกไปตามเหตุผลอันสมควรที่.....¹ร้องขอ

4. ข้าพเจ้ารับรองว่าจะส่งมอบงานซื้อตามเงื่อนไขที่เอกสารประกวดราคาอิเล็กทรอนิกส์กำหนดไว้

5. ในกรณีที่ข้าพเจ้าได้รับการพิจารณาให้เป็นผู้ชนะการประกวดราคาอิเล็กทรอนิกส์ ข้าพเจ้ารับรองที่จะ

5.1 ทำสัญญาตามแบบสัญญาซื้อขายแนบท้ายเอกสารซื้อด้วยวิธีประกวดราคาอิเล็กทรอนิกส์ หรือตามที่สำนักงานอัยการสูงสุดได้แก้ไขเพิ่มเติมแล้ว กับ.....¹ ภายใน.....วัน นับถัดจากวันที่ได้รับหนังสือให้ไปทำสัญญา

5.2 มอบหลักประกันการปฏิบัติตามสัญญา ตามที่ระบุไว้ในข้อ 7 ของเอกสารซื้อด้วยวิธีประกวดราคาอิเล็กทรอนิกส์ให้แก่.....¹ ขณะที่ได้ลงนามในสัญญาเป็นจำนวนร้อยละ.....ของราคาตามสัญญาที่ได้ระบุไว้ในใบเสนอราคานี้เพื่อเป็นหลักประกันการปฏิบัติตามสัญญาโดยถูกต้องและครบถ้วน

หากข้าพเจ้าไม่ปฏิบัติตามที่ระบุไว้ในข้อ 5.1 และ/หรือข้อ 5.2 ดังกล่าวข้างต้น ข้าพเจ้ายอมให้.....¹ รับผิดชอบการเสนอราคาหรือเรียกร้องจากผู้ออกหนังสือคำประกัน ข้าพเจ้ายอมชดใช้ค่าเสียหายใด ๆ ที่อาจมีแก่.....¹ และ.....¹ มีสิทธิที่จะให้ผู้ยื่นข้อเสนอรายอื่นเป็นผู้ชนะการประกวดราคาอิเล็กทรอนิกส์ได้หรือ.....¹ อาจดำเนินการจัดซื้อการประกวดราคาอิเล็กทรอนิกส์ใหม่ก็ได้

6. ข้าพเจ้ายอมรับว่า.....¹ไม่มีความผูกพันที่จะรับคำเสนอนี้ หรือใบเสนอราคาใด ๆ รวมทั้งไม่ต้องรับผิดชอบในค่าใช้จ่ายใด ๆ อันอาจเกิดขึ้นในการที่ข้าพเจ้าได้เข้ายื่นข้อเสนอครั้งนี้

7. บรรดาหลักฐานประกอบการพิจารณา เช่น ตัวอย่าง (sample) แคตตาล็อก รายละเอียด คุณลักษณะเฉพาะ (Specifications) พร้อมใบเสนอราคา ซึ่งข้าพเจ้าได้ลงไว้ในระบบการจัดซื้อจัดจ้างภาครัฐด้วยอิเล็กทรอนิกส์ ข้าพเจ้ายินยอมมอบให้.....¹ ไว้เป็นเอกสารและทรัพย์สินของ.....¹

สำหรับตัวอย่างที่เหลือหรือไม่ใช้แล้ว ซึ่ง.....¹ส่งคืนให้ ข้าพเจ้า จะไม่เรียกร้องค่าเสียหายใด ๆ ที่เกิดขึ้นกับตัวอย่างนั้น

8. เพื่อเป็นหลักประกันในการปฏิบัติโดยถูกต้อง ตามที่ได้ทำความเข้าใจและตามความผูกพันแห่งคำเสนอนี้ ข้าพเจ้าขอมอบ..... เพื่อเป็นหลักประกันการเสนอราคาเป็นเงินจำนวน.....บาท (.....) มาพร้อมนี้

9. ข้าพเจ้าได้ตรวจทานตัวเลขและตรวจสอบเอกสารต่าง ๆ ที่ได้ยื่นพร้อมใบเสนอราคานี้ โดยละเอียดแล้ว และเข้าใจดีว่า.....¹ไม่ต้องรับผิดชอบใด ๆ ในความรับผิดชอบพลาดหรือตกหล่น

10. ใบเสนอราคานี้ ได้ยื่นเสนอโดยบริษัทวิทยุติธรรม และปราศจากกลฉ้อฉลหรือการสมรู้ร่วมคิดกันโดยไม่ชอบด้วยกฎหมายกับบุคคลใดบุคคลหนึ่ง หรือหลายบุคคล หรือกับห้างหุ้นส่วน บริษัทใด ๆ ที่ได้ยื่นข้อเสนอในคราวเดียวกัน

เสนอมา ณ วันที่..... เดือน..... พ.ศ.

ลงชื่อ

(.....)

ตำแหน่ง.....

หมายเหตุ

1 ให้ระบุชื่อย่อหน่วยงานของรัฐที่ดำเนินการจัดซื้อ เช่น กรม หรือจังหวัด หรือ กฟภ. เป็นต้น

ตาราง Bill of Quantity

งานจัดซื้อสายเคเบิลใยแก้วนำแสงและอุปกรณ์สำรองคลังพัสดุ
สำหรับงานตรวจสอบและปรับปรุงเคเบิลใยแก้วนำแสง
พื้นที่ กพน.1

Invitation to Bid No:.....

Currency : Baht

ที่	รายละเอียดพัสดุ	จำนวน (เมตร/ชุด/หน่วย)	ราคาต่อหน่วย (บาท)	รวมเป็นเงิน (บาท)
1	(1) Optical Fiber Cable ADSS G.652.D 24 Cores	16,000		
	(2) Optical Fiber Cable ADSS G.652.D 48 Cores	0		
	(3) Optical Fiber Cable ADSS G.655 24 Cores	0		
	(4) Optical Fiber Cable ARSS G.652.D 24 Cores	12,000		
	(5) Optical Fiber Cable ARSS G.652.D 48 Cores	0		
	(6) Optical Fiber Cable ARSS G.655 24 Cores	0		
	(7) Optical Fiber Cable ARSS G.655 48 Cores	0		
	(8) Optical Fiber Cable Figure-8 G.652.D 24 Cores	8,000		
	(9) Optical Fiber Cable FRP (FRPE) G.652.D 24 Cores	0		
	(10) Suspension for Self-Support Cable	200		
	(11) Aluminium Suspension Clamp	200		
	(12) Figure-8 Cable Clamp (J-Clamp)	150		
	(13) Hook Bolt 5/8" x 12"	40		
	(14) Hook Bolt 5/8" x 14"	145		
	(15) Hook Bolt 5/8" x 16"	70		
	(16) Hook Bolt 5/8" x 18"	115		
	(17) Machine Bolts 5/8" x 12"	40		
	(18) Machine Bolts 5/8" x 14"	50		
	(19) Machine Bolts 5/8" x 16"	50		
	(20) Machine Bolts 5/8" x 18"	40		
	(21) Straight Thimble Eye Bolt 5/8" x 12"	40		
	(22) Straight Thimble Eye Bolt 5/8" x 14"	145		
	(23) Straight Thimble Eye Bolt 5/8" x 16"	70		
	(24) Straight Thimble Eye Bolt 5/8" x 18"	115		
	(25) Thimble (Forged) Eye Nut 5/8"	50		
	(26) Short Hook	50		
	(27) Preformed for ADSS 24 Cores	200		
	(28) Preformed for Fig-8 24 Cores	200		
	(29) Cross Arm Type C	10		
	(30) Square Washer	50		
	(31) Ground Rod ยาว 2.40 เมตร	75		
	(32) ยูแคลมป์ สลัก 1 ตัว	55		
	(33) Dome Closure 24 Cores	310		
	(34) Dome Closure 48 Cores	0		
รวมเป็นเงิน (บาท)				
ภาษีมูลค่าเพิ่ม 7% (บาท)				
รวมเป็นเงินทั้งสิ้น (บาท)				

ตาราง Bill of Quantity

งานจัดซื้อสายเคเบิลใยแก้วนำแสงและอุปกรณ์สำรองคลังพัสดุ
สำหรับงานตรวจสอบและปรับปรุงเคเบิลใยแก้วนำแสง
พื้นที่ กพน.2

Invitation to Bid No:.....

Currency : Baht

ที่	รายละเอียดพัสดุ	จำนวน (เมตร/ชุด/หน่วย)	ราคาต่อหน่วย (บาท)	รวมเป็นเงิน (บาท)
1	(1) Optical Fiber Cable ADSS G.652.D 24 Cores	16,000		
	(2) Optical Fiber Cable ADSS G.652.D 48 Cores	0		
	(3) Optical Fiber Cable ADSS G.655 24 Cores	0		
	(4) Optical Fiber Cable ARSS G.652.D 24 Cores	12,000		
	(5) Optical Fiber Cable ARSS G.652.D 48 Cores	0		
	(6) Optical Fiber Cable ARSS G.655 24 Cores	0		
	(7) Optical Fiber Cable ARSS G.655 48 Cores	0		
	(8) Optical Fiber Cable Figure-8 G.652.D 24 Cores	8,000		
	(9) Optical Fiber Cable FRP (FRPE) G.652.D 24 Cores	0		
	(10) Suspension for Self-Support Cable	200		
	(11) Aluminium Suspension Clamp	200		
	(12) Figure-8 Cable Clamp (J-Clamp)	150		
	(13) Hook Bolt 5/8" x 12"	40		
	(14) Hook Bolt 5/8" x 14"	145		
	(15) Hook Bolt 5/8" x 16"	70		
	(16) Hook Bolt 5/8" x 18"	115		
	(17) Machine Bolts 5/8" x 12"	40		
	(18) Machine Bolts 5/8" x 14"	50		
	(19) Machine Bolts 5/8" x 16"	50		
	(20) Machine Bolts 5/8" x 18"	40		
	(21) Straight Thimble Eye Bolt 5/8" x 12"	40		
	(22) Straight Thimble Eye Bolt 5/8" x 14"	145		
	(23) Straight Thimble Eye Bolt 5/8" x 16"	70		
	(24) Straight Thimble Eye Bolt 5/8" x 18"	115		
	(25) Thimble (Forged) Eye Nut 5/8"	50		
	(26) Short Hook	50		
	(27) Preformed for ADSS 24 Cores	200		
	(28) Preformed for Fig-8 24 Cores	200		
	(29) Cross Arm Type C	10		
	(30) Square Washer	50		
	(31) Ground Rod ยาว 2.40 เมตร	75		
	(32) ยูแคลมป์ สลัก 1 ตัว	55		
	(33) Dome Closure 24 Cores	310		
	(34) Dome Closure 48 Cores	0		
รวมเป็นเงิน (บาท)				
ภาษีมูลค่าเพิ่ม 7% (บาท)				
รวมเป็นเงินทั้งสิ้น (บาท)				

ตาราง Bill of Quantity

งานจัดซื้อสายเคเบิลใยแก้วนำแสงและอุปกรณ์สำรองคลังพัสดุ
สำหรับงานตรวจซ่อมและปรับปรุงเคเบิลใยแก้วนำแสง
พื้นที่ กพน.3

Invitation to Bid No:.....

Currency : Baht

ที่	รายละเอียดพัสดุ	จำนวน (เมตร/ชุด/หน่วย)	ราคาต่อหน่วย (บาท)	รวมเป็นเงิน (บาท)
1	(1) Optical Fiber Cable ADSS G.652.D 24 Cores	16,000		
	(2) Optical Fiber Cable ADSS G.652.D 48 Cores	0		
	(3) Optical Fiber Cable ADSS G.655 24 Cores	0		
	(4) Optical Fiber Cable ARSS G.652.D 24 Cores	16,000		
	(5) Optical Fiber Cable ARSS G.652.D 48 Cores	0		
	(6) Optical Fiber Cable ARSS G.655 24 Cores	0		
	(7) Optical Fiber Cable ARSS G.655 48 Cores	4,000		
	(8) Optical Fiber Cable Figure-8 G.652.D 24 Cores	8,000		
	(9) Optical Fiber Cable FRP (FRPE) G.652.D 24 Cores	0		
	(10) Suspension for Self-Support Cable	200		
	(11) Aluminium Suspension Clamp	200		
	(12) Figure-8 Cable Clamp (J-Clamp)	150		
	(13) Hook Bolt 5/8" x 12"	40		
	(14) Hook Bolt 5/8" x 14"	165		
	(15) Hook Bolt 5/8" x 16"	90		
	(16) Hook Bolt 5/8" x 18"	115		
	(17) Machine Bolts 5/8" x 12"	40		
	(18) Machine Bolts 5/8" x 14"	50		
	(19) Machine Bolts 5/8" x 16"	50		
	(20) Machine Bolts 5/8" x 18"	40		
	(21) Straight Thimble Eye Bolt 5/8" x 12"	40		
	(22) Straight Thimble Eye Bolt 5/8" x 14"	165		
	(23) Straight Thimble Eye Bolt 5/8" x 16"	90		
	(24) Straight Thimble Eye Bolt 5/8" x 18"	115		
	(25) Thimble (Forged) Eye Nut 5/8"	50		
	(26) Short Hook	50		
	(27) Preformed for ADSS 24 Cores	200		
	(28) Preformed for Fig-8 24 Cores	200		
	(29) Cross Arm Type C	10		
	(30) Square Washer	50		
	(31) Ground Rod ยาว 2.40 เมตร	75		
	(32) ยูแคลมป์ สลัก 1 ตัว	55		
	(33) Dome Closure 24 Cores	320		
	(34) Dome Closure 48 Cores	0		
รวมเป็นเงิน (บาท)				
ภาษีมูลค่าเพิ่ม 7% (บาท)				
รวมเป็นเงินทั้งสิ้น (บาท)				

ตาราง Bill of Quantity

งานจัดซื้อสายเคเบิลใยแก้วนำแสงและอุปกรณ์สำรองคลังพัสดุ
สำหรับงานตรวจสอบและปรับปรุงเคเบิลใยแก้วนำแสง
พื้นที่ กฟผ.1

Invitation to Bid No:.....

Currency : Baht

ที่	รายละเอียดพัสดุ	จำนวน (เมตร/ชุด/หน่วย)	ราคาต่อหน่วย (บาท)	รวมเป็นเงิน (บาท)
1	(1) Optical Fiber Cable ADSS G.652.D 24 Cores	24,000		
	(2) Optical Fiber Cable ADSS G.652.D 48 Cores	0		
	(3) Optical Fiber Cable ADSS G.655 24 Cores	0		
	(4) Optical Fiber Cable ARSS G.652.D 24 Cores	12,000		
	(5) Optical Fiber Cable ARSS G.652.D 48 Cores	0		
	(6) Optical Fiber Cable ARSS G.655 24 Cores	0		
	(7) Optical Fiber Cable ARSS G.655 48 Cores	0		
	(8) Optical Fiber Cable Figure-8 G.652.D 24 Cores	0		
	(9) Optical Fiber Cable FRP (FRPE) G.652.D 24 Cores	0		
	(10) Suspension for Self-Support Cable	200		
	(11) Aluminium Suspension Clamp	350		
	(12) Figure-8 Cable Clamp (J-Clamp)	0		
	(13) Hook Bolt 5/8" x 12"	40		
	(14) Hook Bolt 5/8" x 14"	145		
	(15) Hook Bolt 5/8" x 16"	70		
	(16) Hook Bolt 5/8" x 18"	115		
	(17) Machine Bolts 5/8" x 12"	40		
	(18) Machine Bolts 5/8" x 14"	50		
	(19) Machine Bolts 5/8" x 16"	50		
	(20) Machine Bolts 5/8" x 18"	40		
	(21) Straight Thimble Eye Bolt 5/8" x 12"	40		
	(22) Straight Thimble Eye Bolt 5/8" x 14"	145		
	(23) Straight Thimble Eye Bolt 5/8" x 16"	70		
	(24) Straight Thimble Eye Bolt 5/8" x 18"	115		
	(25) Thimble (Forged) Eye Nut 5/8"	50		
	(26) Short Hook	50		
	(27) Preformed for ADSS 24 Cores	400		
	(28) Preformed for Fig-8 24 Cores	0		
	(29) Cross Arm Type C	10		
	(30) Square Washer	50		
	(31) Ground Rod ยาว 2.40 เมตร	40		
	(32) ยูแคลมป์ สลัก 1 ตัว	20		
	(33) Dome Closure 24 Cores	310		
	(34) Dome Closure 48 Cores	0		
รวมเป็นเงิน (บาท)				
ภาษีมูลค่าเพิ่ม 7% (บาท)				
รวมเป็นเงินทั้งสิ้น (บาท)				

ตาราง Bill of Quantity

งานจัดซื้อสายเคเบิลใยแก้วนำแสงและอุปกรณ์สำรองคลังพัสดุ
สำหรับงานตรวจสอบและปรับปรุงเคเบิลใยแก้วนำแสง
พื้นที่ กฟผ.2

Invitation to Bid No:.....

Currency : Baht

ที่	รายละเอียดพัสดุ	จำนวน (เมตร/ชุด/หน่วย)	ราคาต่อหน่วย (บาท)	รวมเป็นเงิน (บาท)
1	(1) Optical Fiber Cable ADSS G.652.D 24 Cores	24,000		
	(2) Optical Fiber Cable ADSS G.652.D 48 Cores	0		
	(3) Optical Fiber Cable ADSS G.655 24 Cores	0		
	(4) Optical Fiber Cable ARSS G.652.D 24 Cores	12,000		
	(5) Optical Fiber Cable ARSS G.652.D 48 Cores	0		
	(6) Optical Fiber Cable ARSS G.655 24 Cores	0		
	(7) Optical Fiber Cable ARSS G.655 48 Cores	0		
	(8) Optical Fiber Cable Figure-8 G.652.D 24 Cores	0		
	(9) Optical Fiber Cable FRP (FRPE) G.652.D 24 Cores	0		
	(10) Suspension for Self-Support Cable	200		
	(11) Aluminium Suspension Clamp	350		
	(12) Figure-8 Cable Clamp (J-Clamp)	0		
	(13) Hook Bolt 5/8" x 12"	40		
	(14) Hook Bolt 5/8" x 14"	145		
	(15) Hook Bolt 5/8" x 16"	70		
	(16) Hook Bolt 5/8" x 18"	115		
	(17) Machine Bolts 5/8" x 12"	40		
	(18) Machine Bolts 5/8" x 14"	50		
	(19) Machine Bolts 5/8" x 16"	50		
	(20) Machine Bolts 5/8" x 18"	40		
	(21) Straight Thimble Eye Bolt 5/8" x 12"	40		
	(22) Straight Thimble Eye Bolt 5/8" x 14"	145		
	(23) Straight Thimble Eye Bolt 5/8" x 16"	70		
	(24) Straight Thimble Eye Bolt 5/8" x 18"	115		
	(25) Thimble (Forged) Eye Nut 5/8"	50		
	(26) Short Hook	50		
	(27) Preformed for ADSS 24 Cores	400		
	(28) Preformed for Fig-8 24 Cores	0		
	(29) Cross Arm Type C	10		
	(30) Square Washer	50		
	(31) Ground Rod ยาว 2.40 เมตร	40		
	(32) ยูแคลมป์ สลัก 1 ตัว	20		
	(33) Dome Closure 24 Cores	310		
	(34) Dome Closure 48 Cores	0		
รวมเป็นเงิน (บาท)				
ภาษีมูลค่าเพิ่ม 7% (บาท)				
รวมเป็นเงินทั้งสิ้น (บาท)				

ตาราง Bill of Quantity

งานจัดซื้อสายเคเบิลใยแก้วนำแสงและอุปกรณ์สำรองคลังพัสดุ
สำหรับงานตรวจสอบและปรับปรุงเคเบิลใยแก้วนำแสง
พื้นที่ กฟผ.3

Invitation to Bid No:.....

Currency : Baht

ที่	รายละเอียดพัสดุ	จำนวน (เมตร/ชุด/หน่วย)	ราคาต่อหน่วย (บาท)	รวมเป็นเงิน (บาท)
1	(1) Optical Fiber Cable ADSS G.652.D 24 Cores	24,000		
	(2) Optical Fiber Cable ADSS G.652.D 48 Cores	0		
	(3) Optical Fiber Cable ADSS G.655 24 Cores	0		
	(4) Optical Fiber Cable ARSS G.652.D 24 Cores	16,000		
	(5) Optical Fiber Cable ARSS G.652.D 48 Cores	0		
	(6) Optical Fiber Cable ARSS G.655 24 Cores	0		
	(7) Optical Fiber Cable ARSS G.655 48 Cores	0		
	(8) Optical Fiber Cable Figure-8 G.652.D 24 Cores	0		
	(9) Optical Fiber Cable FRP (FRPE) G.652.D 24 Cores	0		
	(10) Suspension for Self-Support Cable	200		
	(11) Aluminium Suspension Clamp	350		
	(12) Figure-8 Cable Clamp (J-Clamp)	0		
	(13) Hook Bolt 5/8" x 12"	40		
	(14) Hook Bolt 5/8" x 14"	145		
	(15) Hook Bolt 5/8" x 16"	70		
	(16) Hook Bolt 5/8" x 18"	115		
	(17) Machine Bolts 5/8" x 12"	40		
	(18) Machine Bolts 5/8" x 14"	50		
	(19) Machine Bolts 5/8" x 16"	50		
	(20) Machine Bolts 5/8" x 18"	40		
	(21) Straight Thimble Eye Bolt 5/8" x 12"	40		
	(22) Straight Thimble Eye Bolt 5/8" x 14"	145		
	(23) Straight Thimble Eye Bolt 5/8" x 16"	70		
	(24) Straight Thimble Eye Bolt 5/8" x 18"	115		
	(25) Thimble (Forged) Eye Nut 5/8"	50		
	(26) Short Hook	50		
	(27) Preformed for ADSS 24 Cores	400		
	(28) Preformed for Fig-8 24 Cores	0		
	(29) Cross Arm Type C	10		
	(30) Square Washer	50		
	(31) Ground Rod ยาว 2.40 เมตร	40		
	(32) ยูแคลมป์ สลัก 1 ตัว	20		
	(33) Dome Closure 24 Cores	310		
	(34) Dome Closure 48 Cores	0		
รวมเป็นเงิน (บาท)				
ภาษีมูลค่าเพิ่ม 7% (บาท)				
รวมเป็นเงินทั้งสิ้น (บาท)				

ตาราง Bill of Quantity

งานจัดซื้อสายเคเบิลใยแก้วนำแสงและอุปกรณ์สำรองคลังพัสดุ
สำหรับงานตรวจสอบและปรับปรุงเคเบิลใยแก้วนำแสง
พื้นที่ กพก.1

Invitation to Bid No:.....

Currency : Baht

ที่	รายละเอียดพัสดุ	จำนวน (เมตร/ชุด/หน่วย)	ราคาต่อหน่วย (บาท)	รวมเป็นเงิน (บาท)
1	(1) Optical Fiber Cable ADSS G.652.D 24 Cores	26,000		
	(2) Optical Fiber Cable ADSS G.652.D 48 Cores	4,000		
	(3) Optical Fiber Cable ADSS G.655 24 Cores	4,000		
	(4) Optical Fiber Cable ARSS G.652.D 24 Cores	16,000		
	(5) Optical Fiber Cable ARSS G.652.D 48 Cores	4,000		
	(6) Optical Fiber Cable ARSS G.655 24 Cores	4,000		
	(7) Optical Fiber Cable ARSS G.655 48 Cores	0		
	(8) Optical Fiber Cable Figure-8 G.652.D 24 Cores	0		
	(9) Optical Fiber Cable FRP (FRPE) G.652.D 24 Cores	0		
	(10) Suspension for Self-Support Cable	200		
	(11) Aluminium Suspension Clamp	350		
	(12) Figure-8 Cable Clamp (J-Clamp)	0		
	(13) Hook Bolt 5/8" x 12"	40		
	(14) Hook Bolt 5/8" x 14"	165		
	(15) Hook Bolt 5/8" x 16"	90		
	(16) Hook Bolt 5/8" x 18"	115		
	(17) Machine Bolts 5/8" x 12"	40		
	(18) Machine Bolts 5/8" x 14"	50		
	(19) Machine Bolts 5/8" x 16"	50		
	(20) Machine Bolts 5/8" x 18"	40		
	(21) Straight Thimble Eye Bolt 5/8" x 12"	40		
	(22) Straight Thimble Eye Bolt 5/8" x 14"	165		
	(23) Straight Thimble Eye Bolt 5/8" x 16"	90		
	(24) Straight Thimble Eye Bolt 5/8" x 18"	115		
	(25) Thimble (Forged) Eye Nut 5/8"	50		
	(26) Short Hook	50		
	(27) Preformed for ADSS 24 Cores	400		
	(28) Preformed for Fig-8 24 Cores	0		
	(29) Cross Arm Type C	10		
	(30) Square Washer	50		
	(31) Ground Rod ยาว 2.40 เมตร	40		
	(32) ยูแคลมป์ สลัก 1 ตัว	37		
	(33) Dome Closure 24 Cores	358		
	(34) Dome Closure 48 Cores	16		
รวมเป็นเงิน (บาท)				
ภาษีมูลค่าเพิ่ม 7% (บาท)				
รวมเป็นเงินทั้งสิ้น (บาท)				

ตาราง Bill of Quantity

งานจัดซื้อสายเคเบิลใยแก้วนำแสงและอุปกรณ์สำรองคลังพัสดุ
สำหรับงานตรวจสอบและปรับปรุงเคเบิลใยแก้วนำแสง
พื้นที่ กพก.2

Invitation to Bid No:.....

Currency : Baht

ที่	รายละเอียดพัสดุ	จำนวน (เมตร/ชุด/หน่วย)	ราคาต่อหน่วย (บาท)	รวมเป็นเงิน (บาท)
1	(1) Optical Fiber Cable ADSS G.652.D 24 Cores	16,000		
	(2) Optical Fiber Cable ADSS G.652.D 48 Cores	0		
	(3) Optical Fiber Cable ADSS G.655 24 Cores	0		
	(4) Optical Fiber Cable ARSS G.652.D 24 Cores	16,000		
	(5) Optical Fiber Cable ARSS G.652.D 48 Cores	0		
	(6) Optical Fiber Cable ARSS G.655 24 Cores	0		
	(7) Optical Fiber Cable ARSS G.655 48 Cores	0		
	(8) Optical Fiber Cable Figure-8 G.652.D 24 Cores	8,000		
	(9) Optical Fiber Cable FRP (FRPE) G.652.D 24 Cores	2,000		
	(10) Suspension for Self-Support Cable	200		
	(11) Aluminium Suspension Clamp	200		
	(12) Figure-8 Cable Clamp (J-Clamp)	120		
	(13) Hook Bolt 5/8" x 12"	40		
	(14) Hook Bolt 5/8" x 14"	165		
	(15) Hook Bolt 5/8" x 16"	90		
	(16) Hook Bolt 5/8" x 18"	115		
	(17) Machine Bolts 5/8" x 12"	40		
	(18) Machine Bolts 5/8" x 14"	50		
	(19) Machine Bolts 5/8" x 16"	50		
	(20) Machine Bolts 5/8" x 18"	40		
	(21) Straight Thimble Eye Bolt 5/8" x 12"	40		
	(22) Straight Thimble Eye Bolt 5/8" x 14"	165		
	(23) Straight Thimble Eye Bolt 5/8" x 16"	90		
	(24) Straight Thimble Eye Bolt 5/8" x 18"	115		
	(25) Thimble (Forged) Eye Nut 5/8"	50		
	(26) Short Hook	50		
	(27) Preformed for ADSS 24 Cores	200		
	(28) Preformed for Fig-8 24 Cores	150		
	(29) Cross Arm Type C	10		
	(30) Square Washer	50		
	(31) Ground Rod ยาว 2.40 เมตร	72		
	(32) ยูแคลมป์ สลัก 1 ตัว	53		
	(33) Dome Closure 24 Cores	320		
	(34) Dome Closure 48 Cores	0		
รวมเป็นเงิน (บาท)				
ภาษีมูลค่าเพิ่ม 7% (บาท)				
รวมเป็นเงินทั้งสิ้น (บาท)				

ตาราง Bill of Quantity

งานจัดซื้อสายเคเบิลใยแก้วนำแสงและอุปกรณ์สำรองคลังพัสดุ
สำหรับงานตรวจสอบและปรับปรุงเคเบิลใยแก้วนำแสง
พื้นที่ กฟก.3

Invitation to Bid No:.....

Currency : Baht

ที่	รายละเอียดพัสดุ	จำนวน (เมตร/ชุด/หน่วย)	ราคาต่อหน่วย (บาท)	รวมเป็นเงิน (บาท)
1	(1) Optical Fiber Cable ADSS G.652.D 24 Cores	24,000		
	(2) Optical Fiber Cable ADSS G.652.D 48 Cores	0		
	(3) Optical Fiber Cable ADSS G.655 24 Cores	0		
	(4) Optical Fiber Cable ARSS G.652.D 24 Cores	12,000		
	(5) Optical Fiber Cable ARSS G.652.D 48 Cores	0		
	(6) Optical Fiber Cable ARSS G.655 24 Cores	0		
	(7) Optical Fiber Cable ARSS G.655 48 Cores	0		
	(8) Optical Fiber Cable Figure-8 G.652.D 24 Cores	0		
	(9) Optical Fiber Cable FRP (FRPE) G.652.D 24 Cores	0		
	(10) Suspension for Self-Support Cable	200		
	(11) Aluminium Suspension Clamp	350		
	(12) Figure-8 Cable Clamp (J-Clamp)	0		
	(13) Hook Bolt 5/8" x 12"	40		
	(14) Hook Bolt 5/8" x 14"	145		
	(15) Hook Bolt 5/8" x 16"	70		
	(16) Hook Bolt 5/8" x 18"	115		
	(17) Machine Bolts 5/8" x 12"	40		
	(18) Machine Bolts 5/8" x 14"	50		
	(19) Machine Bolts 5/8" x 16"	50		
	(20) Machine Bolts 5/8" x 18"	40		
	(21) Straight Thimble Eye Bolt 5/8" x 12"	40		
	(22) Straight Thimble Eye Bolt 5/8" x 14"	145		
	(23) Straight Thimble Eye Bolt 5/8" x 16"	70		
	(24) Straight Thimble Eye Bolt 5/8" x 18"	115		
	(25) Thimble (Forged) Eye Nut 5/8"	50		
	(26) Short Hook	50		
	(27) Preformed for ADSS 24 Cores	400		
	(28) Preformed for Fig-8 24 Cores	0		
	(29) Cross Arm Type C	10		
	(30) Square Washer	50		
	(31) Ground Rod ยาว 2.40 เมตร	40		
	(32) ยูแคลมป์ สลัก 1 ตัว	20		
	(33) Dome Closure 24 Cores	310		
	(34) Dome Closure 48 Cores	0		
รวมเป็นเงิน (บาท)				
ภาษีมูลค่าเพิ่ม 7% (บาท)				
รวมเป็นเงินทั้งสิ้น (บาท)				

ตาราง Bill of Quantity

งานจัดซื้อสายเคเบิลใยแก้วนำแสงและอุปกรณ์สำรองคลังพัสดุ
สำหรับงานตรวจสอบและปรับปรุงเคเบิลใยแก้วนำแสง
พื้นที่ กฟต.1

Invitation to Bid No:.....

Currency : Baht

ที่	รายละเอียดพัสดุ	จำนวน (เมตร/ชุด/หน่วย)	ราคาต่อหน่วย (บาท)	รวมเป็นเงิน (บาท)
1	(1) Optical Fiber Cable ADSS G.652.D 24 Cores	24,000		
	(2) Optical Fiber Cable ADSS G.652.D 48 Cores	0		
	(3) Optical Fiber Cable ADSS G.655 24 Cores	0		
	(4) Optical Fiber Cable ARSS G.652.D 24 Cores	12,000		
	(5) Optical Fiber Cable ARSS G.652.D 48 Cores	0		
	(6) Optical Fiber Cable ARSS G.655 24 Cores	0		
	(7) Optical Fiber Cable ARSS G.655 48 Cores	0		
	(8) Optical Fiber Cable Figure-8 G.652.D 24 Cores	0		
	(9) Optical Fiber Cable FRP (FRPE) G.652.D 24 Cores	0		
	(10) Suspension for Self-Support Cable	200		
	(11) Aluminium Suspension Clamp	350		
	(12) Figure-8 Cable Clamp (J-Clamp)	0		
	(13) Hook Bolt 5/8" x 12"	40		
	(14) Hook Bolt 5/8" x 14"	145		
	(15) Hook Bolt 5/8" x 16"	70		
	(16) Hook Bolt 5/8" x 18"	115		
	(17) Machine Bolts 5/8" x 12"	40		
	(18) Machine Bolts 5/8" x 14"	50		
	(19) Machine Bolts 5/8" x 16"	50		
	(20) Machine Bolts 5/8" x 18"	40		
	(21) Straight Thimble Eye Bolt 5/8" x 12"	40		
	(22) Straight Thimble Eye Bolt 5/8" x 14"	145		
	(23) Straight Thimble Eye Bolt 5/8" x 16"	70		
	(24) Straight Thimble Eye Bolt 5/8" x 18"	115		
	(25) Thimble (Forged) Eye Nut 5/8"	50		
	(26) Short Hook	50		
	(27) Preformed for ADSS 24 Cores	400		
	(28) Preformed for Fig-8 24 Cores	0		
	(29) Cross Arm Type C	10		
	(30) Square Washer	50		
	(31) Ground Rod ยาว 2.40 เมตร	40		
	(32) ยูแคลมป์ สลัก 1 ตัว	20		
	(33) Dome Closure 24 Cores	310		
	(34) Dome Closure 48 Cores	0		
รวมเป็นเงิน (บาท)				
ภาษีมูลค่าเพิ่ม 7% (บาท)				
รวมเป็นเงินทั้งสิ้น (บาท)				

ตาราง Bill of Quantity

งานจัดซื้อสายเคเบิลใยแก้วนำแสงและอุปกรณ์สำรองคลังพัสดุ
สำหรับงานตรวจซ่อมและปรับปรุงเคเบิลใยแก้วนำแสง
พื้นที่ กฟต.2

Invitation to Bid No:.....

Currency : Baht

ที่	รายละเอียดพัสดุ	จำนวน (เมตร/ชุด/หน่วย)	ราคาต่อหน่วย (บาท)	รวมเป็นเงิน (บาท)
1	(1) Optical Fiber Cable ADSS G.652.D 24 Cores	24,000		
	(2) Optical Fiber Cable ADSS G.652.D 48 Cores	0		
	(3) Optical Fiber Cable ADSS G.655 24 Cores	0		
	(4) Optical Fiber Cable ARSS G.652.D 24 Cores	12,000		
	(5) Optical Fiber Cable ARSS G.652.D 48 Cores	0		
	(6) Optical Fiber Cable ARSS G.655 24 Cores	0		
	(7) Optical Fiber Cable ARSS G.655 48 Cores	0		
	(8) Optical Fiber Cable Figure-8 G.652.D 24 Cores	0		
	(9) Optical Fiber Cable FRP (FRPE) G.652.D 24 Cores	2,000		
	(10) Suspension for Self-Support Cable	200		
	(11) Aluminium Suspension Clamp	350		
	(12) Figure-8 Cable Clamp (J-Clamp)	0		
	(13) Hook Bolt 5/8" x 12"	40		
	(14) Hook Bolt 5/8" x 14"	145		
	(15) Hook Bolt 5/8" x 16"	70		
	(16) Hook Bolt 5/8" x 18"	115		
	(17) Machine Bolts 5/8" x 12"	40		
	(18) Machine Bolts 5/8" x 14"	50		
	(19) Machine Bolts 5/8" x 16"	50		
	(20) Machine Bolts 5/8" x 18"	40		
	(21) Straight Thimble Eye Bolt 5/8" x 12"	40		
	(22) Straight Thimble Eye Bolt 5/8" x 14"	145		
	(23) Straight Thimble Eye Bolt 5/8" x 16"	70		
	(24) Straight Thimble Eye Bolt 5/8" x 18"	115		
	(25) Thimble (Forged) Eye Nut 5/8"	50		
	(26) Short Hook	50		
	(27) Preformed for ADSS 24 Cores	400		
	(28) Preformed for Fig-8 24 Cores	0		
	(29) Cross Arm Type C	10		
	(30) Square Washer	50		
	(31) Ground Rod ยาว 2.40 เมตร	40		
	(32) ยูแคลมป์ สลัก 1 ตัว	20		
	(33) Dome Closure 24 Cores	310		
	(34) Dome Closure 48 Cores	0		
รวมเป็นเงิน (บาท)				
ภาษีมูลค่าเพิ่ม 7% (บาท)				
รวมเป็นเงินทั้งสิ้น (บาท)				

ตาราง Bill of Quantity

งานจัดซื้อสายเคเบิลใยแก้วนำแสงและอุปกรณ์สำรองคลังพัสดุ
สำหรับงานตรวจซ่อมและปรับปรุงเคเบิลใยแก้วนำแสง
พื้นที่ กฟต.3

Invitation to Bid No:.....

Currency : Baht

ที่	รายละเอียดพัสดุ	จำนวน (เมตร/ชุด/หน่วย)	ราคาต่อหน่วย (บาท)	รวมเป็นเงิน (บาท)
1	(1) Optical Fiber Cable ADSS G.652.D 24 Cores	16,000		
	(2) Optical Fiber Cable ADSS G.652.D 48 Cores	0		
	(3) Optical Fiber Cable ADSS G.655 24 Cores	0		
	(4) Optical Fiber Cable ARSS G.652.D 24 Cores	12,000		
	(5) Optical Fiber Cable ARSS G.652.D 48 Cores	0		
	(6) Optical Fiber Cable ARSS G.655 24 Cores	0		
	(7) Optical Fiber Cable ARSS G.655 48 Cores	0		
	(8) Optical Fiber Cable Figure-8 G.652.D 24 Cores	8,000		
	(9) Optical Fiber Cable FRP (FRPE) G.652.D 24 Cores	2,000		
	(10) Suspension for Self-Support Cable	200		
	(11) Aluminium Suspension Clamp	200		
	(12) Figure-8 Cable Clamp (J-Clamp)	150		
	(13) Hook Bolt 5/8" x 12"	40		
	(14) Hook Bolt 5/8" x 14"	145		
	(15) Hook Bolt 5/8" x 16"	70		
	(16) Hook Bolt 5/8" x 18"	115		
	(17) Machine Bolts 5/8" x 12"	40		
	(18) Machine Bolts 5/8" x 14"	50		
	(19) Machine Bolts 5/8" x 16"	50		
	(20) Machine Bolts 5/8" x 18"	40		
	(21) Straight Thimble Eye Bolt 5/8" x 12"	40		
	(22) Straight Thimble Eye Bolt 5/8" x 14"	145		
	(23) Straight Thimble Eye Bolt 5/8" x 16"	70		
	(24) Straight Thimble Eye Bolt 5/8" x 18"	115		
	(25) Thimble (Forged) Eye Nut 5/8"	50		
	(26) Short Hook	50		
	(27) Preformed for ADSS 24 Cores	200		
	(28) Preformed for Fig-8 24 Cores	200		
	(29) Cross Arm Type C	10		
	(30) Square Washer	50		
	(31) Ground Rod ยาว 2.40 เมตร	75		
	(32) ยูแคลมป์ สลัก 1 ตัว	55		
	(33) Dome Closure 24 Cores	310		
	(34) Dome Closure 48 Cores	0		
รวมเป็นเงิน (บาท)				
ภาษีมูลค่าเพิ่ม 7% (บาท)				
รวมเป็นเงินทั้งสิ้น (บาท)				

ภาคผนวก 3.3

ตารางการจัดสรรและสถานที่ส่งมอบสายเคเบิลใยแก้วนำแสง
และอุปกรณ์สำรองคลังพัสดุ สำหรับงานตรวจสอบและปรับปรุง
เคเบิลใยแก้วนำแสง

ตารางการจัดสรรสายเคเบิลใยแก้วนำแสงและอุปกรณ์สำหรับงานตรวจสอบและปรับปรุงเคเบิลใยแก้วนำแสง

ที่	รายละเอียดพัสดุ	กพท.1	กพท.2	กพท.3	กพท.1	กพท.2	กพท.3	กพท.1	กพท.2	กพท.3	กพท.1	กพท.2	กพท.3	รวม
1	(1) Optical Fiber Cable ADSS G.652.D 24 Cores	16,000	16,000	16,000	24,000	24,000	24,000	26,000	16,000	24,000	24,000	24,000	16,000	250,000
	(2) Optical Fiber Cable ADSS G.652.D 48 Cores	0	0	0	0	0	0	4,000	0	0	0	0	0	4,000
	(3) Optical Fiber Cable ADSS G.655 24 Cores	0	0	0	0	0	0	4,000	0	0	0	0	0	4,000
	(4) Optical Fiber Cable ARSS G.652.D 24 Cores	12,000	12,000	16,000	12,000	12,000	12,000	16,000	16,000	16,000	12,000	12,000	12,000	160,000
	(5) Optical Fiber Cable ARSS G.652.D 48 Cores	0	0	0	0	0	0	4,000	0	0	0	0	0	4,000
	(6) Optical Fiber Cable ARSS G.655 24 Cores	0	0	0	0	0	0	4,000	0	0	0	0	0	4,000
	(7) Optical Fiber Cable ARSS G.655 48 Cores	0	0	4,000	0	0	0	0	0	0	0	0	0	4,000
	(8) Optical Fiber Cable Figure-8 G.652.D 24 Cores	8,000	8,000	8,000	0	0	0	0	8,000	0	0	0	8,000	40,000
	(9) Optical Fiber Cable FRP (FRPE) G.652.D 24 Cores	0	0	0	0	0	0	0	2,000	0	0	2,000	2,000	6,000
	(10) Suspension for Self-Support Cable	200	200	200	200	200	200	200	200	200	200	200	200	2,400
	(11) Aluminium Suspension Clamp	200	200	200	350	350	350	350	200	350	350	350	200	3,450
	(12) Figure-8 Cable Clamp (J-Clamp)	150	150	150	0	0	0	0	120	0	0	0	150	720
	(13) Hook Bolt 5/8" x 12"	40	40	40	40	40	40	40	40	40	40	40	40	480
	(14) Hook Bolt 5/8" x 14"	145	145	165	145	145	145	165	165	145	145	145	145	1,800
	(15) Hook Bolt 5/8" x 16"	70	70	90	70	70	70	90	90	70	70	70	70	900
	(16) Hook Bolt 5/8" x 18"	115	115	115	115	115	115	115	115	115	115	115	115	1,380
	(17) Machine Bolt: 5/8" x 12"	40	40	40	40	40	40	40	40	40	40	40	40	480
	(18) Machine Bolt: 5/8" x 14"	50	50	50	50	50	50	50	50	50	50	50	50	600
	(19) Machine Bolt: 5/8" x 16"	50	50	50	50	50	50	50	50	50	50	50	50	600
	(20) Machine Bolt: 5/8" x 18"	40	40	40	40	40	40	40	40	40	40	40	40	480
	(21) Straight Thimble Eye Bolt 5/8" x 12"	40	40	40	40	40	40	40	40	40	40	40	40	480
	(22) Straight Thimble Eye Bolt 5/8" x 14"	145	145	165	145	145	145	165	165	145	145	145	145	1,800
	(23) Straight Thimble Eye Bolt 5/8" x 16"	70	70	90	70	70	70	90	90	70	70	70	70	900
	(24) Straight Thimble Eye Bolt 5/8" x 18"	115	115	115	115	115	115	115	115	115	115	115	115	1,380
	(25) Thimble (Forged) Eye Nut 5/8"	50	50	50	50	50	50	50	50	50	50	50	50	600
	(26) Short Hook	50	50	50	50	50	50	50	50	50	50	50	50	600
	(27) Preformed for ADSS 24 Cores	200	200	200	400	400	400	400	200	400	400	400	200	3,800
	(28) Preformed for Fig-8 24 Cores	200	200	200	0	0	0	0	150	0	0	0	200	950
	(29) Cross Arm Type C	10	10	10	10	10	10	10	10	10	10	10	10	120
	(30) Square Washer	50	50	50	50	50	50	50	50	50	50	50	50	600
	(31) Ground Rod ยาว 2.40 เมตร	75	75	75	40	40	40	40	72	40	40	40	75	652
	(32) ชุดขันบี สลัก 1 ตัว	55	55	55	20	20	20	37	53	20	20	20	55	430
	(33) Dome Closure 24 Cores	310	310	320	310	310	310	358	320	310	310	310	310	3,788
	(34) Dome Closure 48 Cores	0	0	0	0	0	0	16	0	0	0	0	0	16

หมายเหตุ : กพท. ของงานสิทธิ์ในการเปลี่ยนแปลงการจัดสรรสายเคเบิลใยแก้วนำแสงและอุปกรณ์สำหรับงานตรวจสอบและปรับปรุงเคเบิลใยแก้วนำแสง

สถานที่ส่งมอบสายเคเบิลใยแก้วนำแสงและอุปกรณ์สำรองและปรับปรุงเคเบิลใยแก้วนำแสง

ที่	เขต	ระยะทางโดยประมาณ (กม.)	สถานที่ส่งมอบ
1	กพน.1	669	การไฟฟ้าส่วนภูมิภาคจังหวัดเชียงใหม่ เลขที่ 208 ถนนเชียงใหม่ - ลำพูน ตำบลวัดเกตุ อำเภอเมืองเชียงใหม่ จังหวัดเชียงใหม่ 50000
2	กพน.2	361	การไฟฟ้าส่วนภูมิภาคจังหวัดพิษณุโลก เลขที่ 350/9 หมู่ที่ 7 ถนนมิตรภาพ ตำบลสมอแข อำเภอเมือง จังหวัดพิษณุโลก 65000
3	กพน.3	133	การไฟฟ้าส่วนภูมิภาคจังหวัดลพบุรี เลขที่ 13 ถนนพหลโยธิน ตำบลทะเลชุบศร อำเภอเมือง จังหวัดลพบุรี 15000
4	กพฉ.1	551	การไฟฟ้าส่วนภูมิภาคจังหวัดอุดรธานี เลขที่ 92 ถนนศรีชมชื่น ตำบลหมากแข้ง อำเภอเมืองอุดรธานี จังหวัดอุดรธานี 41000
5	กพฉ.2	599	การไฟฟ้าส่วนภูมิภาคจังหวัดอุบลราชธานี เลขที่ 83 ถนนชยางกูร 42 ตำบลโนนเมือง อำเภอเมือง จังหวัดอุบลราชธานี 34000
6	กพฉ.3	240	การไฟฟ้าส่วนภูมิภาคจังหวัดนครราชสีมา เลขที่ 3 หมู่ 2 ตำบลบ้านใหม่ อำเภอเมือง จังหวัดนครราชสีมา 30000
7	กพท.1	60	การไฟฟ้าส่วนภูมิภาคจังหวัดพระนครศรีอยุธยา เลขที่ 46 หมู่ที่ 6 ถนนสายเอเชีย ตำบลหันตรา อำเภอพระนครศรีอยุธยา จังหวัดพระนครศรีอยุธยา 13000
8	กพท.2	104	การไฟฟ้าส่วนภูมิภาคจังหวัดชลบุรี เลขที่ 47/1 หมู่ 3 ตำบลเสม็ด อำเภอเมือง จังหวัดชลบุรี 20000
9	กพท.3	48	การไฟฟ้าส่วนภูมิภาคอำเภอนครชัยศรี เลขที่ 9 หมู่ 1 ตำบลไทยवास อำเภอนครชัยศรี จังหวัดนครปฐม 73120
10	กพต.1	148	การไฟฟ้าส่วนภูมิภาคจังหวัดเพชรบุรี เลขที่ 360 หมู่ 4 ตำบลบ้านหม้อ อำเภอเมือง จังหวัดเพชรบุรี 76000
11	กพต.2	789	การไฟฟ้าส่วนภูมิภาคจังหวัดนครศรีธรรมราช เลขที่ 167 หมู่ที่ 3 ตำบลนาสาร อำเภอพระพรหม จังหวัดนครศรีธรรมราช 80000
12	กพต.3	949	การไฟฟ้าส่วนภูมิภาคอำเภอหาดใหญ่ เลขที่ 84/59-62 หมู่ 7 ตำบลคอหงส์ (ติดกับโรงงานโซเดียม) อำเภอหาดใหญ่ จังหวัดสงขลา 90110

- หมายเหตุ :**
- 1) ระยะทางการจัดส่งพัสดุระยะทางจาก สนย. กพท. โดยประมาณ
 - 2) กพท. ขอสงวนสิทธิ์ในการเปลี่ยนแปลงสถานที่ส่งมอบตามความเหมาะสม

1.2 แบบใบเสนอราคาที่กำหนดไว้ใน ระบบจัดซื้อจัดจ้างภาครัฐด้วยอิเล็กทรอนิกส์

๕.๒ มอบหลักประกันการปฏิบัติตามสัญญา ตามที่ระบุไว้ในข้อ ๗ ของเอกสารซื้อด้วยวิธีประกวดราคาอิเล็กทรอนิกส์ให้แก่.....^๑ ขณะที่ได้ลงนามในสัญญาเป็นจำนวนร้อยละของราคาตามสัญญาที่ได้ระบุไว้ในใบเสนอราคานี้เพื่อเป็นหลักประกันการปฏิบัติตามสัญญาโดยถูกต้องและครบถ้วน

หากข้าพเจ้าไม่ปฏิบัติให้ครบถ้วนตามที่ระบุไว้ในข้อ ๕.๑ และ/หรือข้อ ๕.๒ ดังกล่าวข้างต้น ข้าพเจ้ายอมให้^๑ รับผิดชอบการเสนอราคาหรือเรียกร้องจากผู้ออกหนังสือ คำประกัน ข้าพเจ้ายอมชดใช้ค่าเสียหายใดๆ ที่อาจมีแก่.....^๑ และ^๑ มีสิทธิจะให้ผู้ยื่นข้อเสนอรายอื่นเป็นผู้ชนะการประกวดราคาอิเล็กทรอนิกส์ได้หรือ.....^๑ อาจดำเนินการจัดซื้อการประกวดราคาอิเล็กทรอนิกส์ใหม่ก็ได้

๖. ข้าพเจ้ายอมรับว่า^๑ไม่มีความผูกพันที่จะรับคำเสนอนี้ หรือใบเสนอราคาใดๆ รวมทั้งไม่ต้องรับผิดชอบในค่าใช้จ่ายใดๆ อันอาจเกิดขึ้นในการที่ข้าพเจ้าได้เข้ายื่นข้อเสนอครั้งนี้

๗. บรรดาหลักฐานประกอบการพิจารณา เช่น ตัวอย่าง (sample) แคตตาล็อก รายละเอียดคุณลักษณะเฉพาะ (Specifications) พร้อมใบเสนอราคา ซึ่งข้าพเจ้าได้ลงไว้ในระบบการจัดซื้อจัดจ้างภาครัฐด้วยอิเล็กทรอนิกส์ ข้าพเจ้ายินยอมมอบให้^๑ ไว้เป็นเอกสารและทรัพย์สินของ.....^๑

สำหรับตัวอย่างที่เหลือหรือไม่ใช้แล้ว ซึ่ง.....^๑ส่งคืนให้ ข้าพเจ้า จะไม่เรียกร้องค่าเสียหายใดๆ ที่เกิดขึ้นกับตัวอย่างนั้น

๘. เพื่อเป็นหลักประกันในการปฏิบัติโดยถูกต้อง ตามที่ได้ทำความเข้าใจและตามความผูกพันแห่งคำเสนอนี้ ข้าพเจ้าขอมอบ.....^๑ เพื่อเป็นหลักประกันการเสนอราคาเป็นเงินจำนวนบาท (.....) มาพร้อมนี้

๙. ข้าพเจ้าได้ตรวจทวนตัวเลขและตรวจสอบเอกสารต่างๆ ที่ได้ยื่นพร้อมใบเสนอราคานี้ โดยละเอียดแล้ว และเข้าใจดีว่า.....^๑ไม่ต้องรับผิดชอบใดๆ ในความรับผิดชอบพลาดหรือตกหล่น

๑๐. ใบเสนอราคานี้ ได้ยื่นเสนอโดยบริสุทธิ์ยุติธรรม และปราศจากกลฉ้อฉลหรือการสมรู้ร่วมคิดกัน โดยไม่ชอบด้วยกฎหมายกับบุคคลใดบุคคลหนึ่ง หรือหลายบุคคล หรือกับห้างหุ้นส่วน บริษัทใดๆ ที่ได้ยื่นข้อเสนอในคราวเดียวกัน

เสนอมา ณ วันที่..... เดือน..... พ.ศ.

ลงชื่อ

(.....)

ตำแหน่ง.....

หมายเหตุ

^๑ ให้ระบุชื่อย่อหน่วยงานของรัฐที่ดำเนินการจัดซื้อ เช่น กรม หรือจังหวัด หรือที่ไอที เป็นต้น

1.3 แบบสัญญาซื้อ

**แบบสัญญา
สัญญาซื้อขาย**

สัญญาเลขที่..... (๑)

สัญญาฉบับนี้ทำขึ้น ณ

ตำบล/แขวง..... อำเภอ/เขต.....

จังหวัด..... เมื่อวันที่ เดือน พ.ศ.

ระหว่าง (๒)

โดย..... (๓)

ซึ่งต่อไปในสัญญานี้เรียกว่า “ผู้ซื้อ” ฝ่ายหนึ่ง กับ (๔ ก)

ซึ่งจดทะเบียนเป็นนิติบุคคล ณ

มีสำนักงานใหญ่อยู่เลขที่..... ถนน..... ตำบล/แขวง.....

อำเภอ/เขต..... จังหวัด..... โดย.....

ผู้มีอำนาจลงนามผูกพันนิติบุคคลปรากฏตามหนังสือรับรองของสำนักงานทะเบียนหุ้นส่วนบริษัท.....

ลงวันที่..... (๕) (และหนังสือมอบอำนาจลงวันที่.....) แนบท้ายสัญญานี้

(๖) (ในกรณีที่ผู้ขายเป็นบุคคลธรรมดาให้ใช้ข้อความว่า กับ (๔ ข)

อยู่บ้านเลขที่..... ถนน..... ตำบล/แขวง.....

อำเภอ/เขต..... จังหวัด..... ผู้ถือบัตรประจำตัว

ประชาชนเลขที่..... ดังปรากฏตามสำเนาบัตรประจำตัวประชาชนแนบท้ายสัญญานี้

ซึ่งต่อไปในสัญญานี้เรียกว่า “ผู้ขาย” อีกฝ่ายหนึ่ง

คู่สัญญาได้ตกลงกันมีข้อความดังต่อไปนี้

ข้อ ๑ ข้อตกลงซื้อขาย

ผู้ซื้อตกลงซื้อและผู้ขายตกลงขาย..... (๗)

จำนวน.....(๘).....(.....) เป็นราคาทั้งสิ้น.....บาท (.....)

ซึ่งได้รวมภาษีมูลค่าเพิ่มจำนวน.....บาท (.....) ตลอดจนภาษีอากรอื่นๆ

และค่าใช้จ่ายที่ปวงด้วยแล้ว

ข้อ ๒ การรับรองคุณภาพ

ผู้ขายรับรองว่าสิ่งของที่ขายให้ตามสัญญานี้เป็นของแท้ ของใหม่ ไม่เคยใช้งานมาก่อน
ไม่เป็นของเก่าเก็บ และมีคุณภาพและคุณสมบัติไม่ต่ำกว่าที่กำหนดไว้ในเอกสารแนบท้ายสัญญาผนวก.....

ในกรณีที่เป็นการซื้อขายซึ่งจะต้องมีการตรวจสอบ ผู้ขายรับรองว่า เมื่อตรวจ
ทดสอบแล้วต้องมีคุณภาพและคุณสมบัติไม่ต่ำกว่าที่กำหนดไว้ตามสัญญานี้ด้วย

ข้อ ๓ เอกสารอันเป็นส่วนหนึ่งของสัญญา

เอกสารแนบท้ายสัญญาดังต่อไปนี้ให้ถือเป็นส่วนหนึ่งของสัญญานี้

๓.๑ ผวก ๑(รายการคุณลักษณะเฉพาะ)..... จำนวน.....(.....) หน้า

๓.๒ ผวก ๒(แค็ตตาล็อก) (๙)..... จำนวน.....(.....) หน้า

๓.๓ ผวก ๓(แบบรูป) (๑๐)..... จำนวน.....(.....) หน้า

๓.๔ ผวก ๔(ใบเสนอราคา)..... จำนวน.....(.....) หน้า

..... ฯลฯ.....

ความใดในเอกสารแนบท้ายสัญญาที่ขัดหรือแย้งกับข้อความในสัญญานี้ ให้ใช้ข้อความในสัญญานี้บังคับ และในกรณีที่เอกสารแนบท้ายสัญญาขัดแย้งกันเอง ผู้ขายจะต้องปฏิบัติตามคำวินิจฉัยของผู้ซื้อ คำวินิจฉัยของผู้ซื้อให้ถือเป็นที่สุด และผู้ขายไม่มีสิทธิเรียกร้องราคา ค่าเสียหาย หรือค่าใช้จ่ายใดๆ เพิ่มเติมจากผู้ซื้อทั้งสิ้น

ข้อ ๔ การส่งมอบ

ผู้ขายจะส่งมอบสิ่งของที่ซื้อขายตามสัญญาให้แก่ผู้ซื้อ ณ ภายในวันที่ เดือน พ.ศ. ให้ถูกต้องและครบถ้วนตามที่กำหนดไว้ในข้อ ๑ แห่งสัญญานี้ พร้อมทั้งหีบห่อหรือเครื่องรัดพันผูกโดยเรียบร้อย

การส่งมอบสิ่งของตามสัญญานี้ ไม่ว่าจะเป็นการส่งมอบเพียงครั้งเดียว หรือส่งมอบหลายครั้ง ผู้ขายจะต้องแจ้งกำหนดเวลาส่งมอบแต่ละครั้งโดยทำเป็นหนังสือนำไปยื่นต่อผู้ซื้อ ณ ในวันและเวลาทำการของผู้ซื้อ ก่อนวันส่งมอบไม่น้อยกว่า.....(๑๑).....(.....) วันทำการของผู้ซื้อ

ข้อ ๕ การตรวจรับ

เมื่อผู้ซื้อได้ตรวจรับสิ่งของที่ส่งมอบและเห็นว่าถูกต้องครบถ้วนตามสัญญาแล้ว ผู้ซื้อจะออกหลักฐานการรับมอบเป็นหนังสือไว้ให้ เพื่อผู้ขายนำมาเป็นหลักฐานประกอบการขอรับเงินค่าสิ่งของนั้น

ถ้าผลของการตรวจรับปรากฏว่า สิ่งของที่ผู้ขายส่งมอบไม่ตรงตามข้อ ๑ ผู้ซื้อทรงไว้ซึ่งสิทธิที่จะไม่รับสิ่งของนั้น ในกรณีเช่นว่านี้ ผู้ขายต้องรับนำสิ่งของนั้นกลับคืนโดยเร็วที่สุดเท่าที่จะทำได้ และนำสิ่งของมาส่งมอบให้ใหม่ หรือต้องทำการแก้ไขให้ถูกต้องตามสัญญาด้วยค่าใช้จ่ายของผู้ขายเอง และระยะเวลาที่เสียไปเพราะเหตุดังกล่าวผู้ขายจะนำมาอ้างเป็นเหตุขอขยายเวลาส่งมอบตามสัญญาหรือของดหรือลดค่าปรับไม่ได้

(๑๒) ในกรณีที่ผู้ขายส่งมอบสิ่งของถูกต้องแต่ไม่ครบจำนวน หรือส่งมอบครบจำนวนแต่ไม่ถูกต้องทั้งหมด ผู้ซื้อจะตรวจรับเฉพาะส่วนที่ถูกต้อง โดยออกหลักฐานการตรวจรับเฉพาะส่วนนั้นก็ได้ (ความในวรรคสามนี้ จะไม่กำหนดไว้ในกรณีที่ผู้ซื้อต้องการสิ่งของทั้งหมดในคราวเดียวกัน หรือการซื้อสิ่งของที่ประกอบเป็นชุดหรือหน่วย ถ้าขาดส่วนประกอบอย่างหนึ่งอย่างใดไปแล้ว จะไม่สามารถใช้งานได้โดยสมบูรณ์)

ข้อ ๖ การชำระเงิน

(๑๓ ก) ผู้ซื้อตกลงชำระเงินค่าสิ่งของตามข้อ ๑ ให้แก่ผู้ขาย เมื่อผู้ซื้อได้รับมอบสิ่งของตามข้อ ๕ ไว้โดยครบถ้วนแล้ว

(๑๓ ข) ผู้ซื้อตกลงชำระเงินค่าสิ่งของตามข้อ ๑ ให้แก่ผู้ขาย ดังนี้

๖.๑ เงินล่วงหน้า จำนวน.....บาท (.....)

จะจ่ายให้ภายใน.....(.....) วัน นับถัดจากวันลงนามในสัญญา ทั้งนี้ โดยผู้ขายจะต้องนำหลักประกันเงินล่วงหน้าเป็น.....(หนังสือค้ำประกันหรือหนังสือค้ำประกันอิเล็กทรอนิกส์ของธนาคารภายในประเทศหรือพันธบัตรรัฐบาลไทย).....เต็มตามจำนวนเงินล่วงหน้าที่จะได้รับ มามอบให้แก่ผู้ซื้อเป็นหลักประกันการชำระคืนเงินล่วงหน้าก่อนการรับชำระเงินล่วงหน้า นั้น และผู้ซื้อจะคืนหลักประกันเงินล่วงหน้าให้แก่ผู้ขายเมื่อผู้ซื้อจ่ายเงินที่เหลือตามข้อ ๖.๒

๖.๒ เงินที่เหลือ จำนวน.....บาท (.....)

จะจ่ายให้เมื่อผู้ซื้อได้รับมอบสิ่งของ ตามข้อ ๕ ไว้โดยถูกต้องครบถ้วนแล้ว

(๑๔) การจ่ายเงินตามเงื่อนไขแห่งสัญญา ผู้ซื้อจะโอนเงินเข้าบัญชีเงินฝากธนาคารของผู้ขาย ชื่อธนาคาร.....สาขา.....ชื่อบัญชี.....เลขที่บัญชี..... ทั้งนี้ ผู้ขายตกลงเป็นผู้รับภาระเงินค่าธรรมเนียม หรือค่าบริการอื่นใดเกี่ยวกับการโอน รวมทั้งค่าใช้จ่ายใดๆ (ถ้ามี) ที่ธนาคารเรียกเก็บ และยินยอมให้มีการหักเงินดังกล่าวจากจำนวนเงินโอนในงวดนั้นๆ (ความในวรรคนี้ใช้สำหรับกรณีที่หน่วยงานของรัฐจะจ่ายเงินตรงให้แก่ผู้ขาย (ระบบ Direct Payment) โดยการโอนเงินเข้าบัญชีเงินฝากธนาคารของผู้ขาย ตามแนวทางที่กระทรวงการคลังหรือหน่วยงานของรัฐเจ้าของงบประมาณเป็นผู้กำหนด แล้วแต่กรณี)

ข้อ ๗ การรับประกันความชำรุดบกพร่อง

ผู้ขายตกลงรับประกันความชำรุดบกพร่องหรือข้อขัดข้องของสิ่งของตามสัญญา เป็นเวลา.....(๑๕).....(.....) ปี(.....) เดือน นับถัดจากวันที่ผู้ซื้อได้รับมอบสิ่งของทั้งหมดไว้โดยถูกต้องครบถ้วนตามสัญญา โดยภายในกำหนดเวลาดังกล่าว หากสิ่งของตามสัญญานี้เกิดชำรุดบกพร่องหรือข้อขัดข้องอันเนื่องมาจากการใช้งานตามปกติ ผู้ขายจะต้องจัดการซ่อมแซมหรือแก้ไขให้อยู่ในสภาพที่ใช้การได้ดีดังเดิม ภายใน.....(.....) วัน นับถัดจากวันที่ได้รับแจ้งจากผู้ซื้อ โดยไม่คิดค่าใช้จ่ายใดๆ ทั้งสิ้น หากผู้ขายไม่จัดการซ่อมแซมหรือแก้ไขภายในกำหนดเวลาดังกล่าว ผู้ซื้อจะมีสิทธิที่จะทำการนั้นเองหรือจ้างผู้อื่นให้ทำการนั้นแทนผู้ขาย โดยผู้ขายต้องเป็นผู้ออกค่าใช้จ่ายเองทั้งสิ้น

ในกรณีเร่งด่วนจำเป็นต้องรีบแก้ไขเหตุชำรุดบกพร่องหรือข้อขัดข้องโดยเร็ว และไม่อาจรอคอยให้ผู้ขายแก้ไขในระยะเวลาที่กำหนดไว้ตามวรรคหนึ่งได้ ผู้ซื้อจะมีสิทธิเข้าจัดการแก้ไขเหตุชำรุดบกพร่องหรือข้อขัดข้องนั้นเอง หรือให้ผู้อื่นแก้ไขความชำรุดบกพร่องหรือข้อขัดข้อง โดยผู้ขายต้องรับผิดชอบชำระค่าใช้จ่ายทั้งหมด

การที่ผู้ซื้อทำการนั้นเอง หรือให้ผู้อื่นทำการนั้นแทนผู้ขาย ไม่ทำให้ผู้ขายหลุดพ้นจากความรับผิดตามสัญญา หากผู้ขายไม่ชดใช้ค่าใช้จ่ายหรือค่าเสียหายตามที่ผู้ซื้อเรียกร้องผู้ซื้อจะมีสิทธิบังคับจากหลักประกันการปฏิบัติตามสัญญาได้

ข้อ ๘ หลักประกันการปฏิบัติตามสัญญา

ในขณะที่ทำสัญญานี้ผู้ขายได้นำหลักประกันเป็น.....(๑๖).....เป็นจำนวนเงิน.....บาท (.....) ซึ่งเท่ากับร้อยละ.....(๑๗).....ของราคาทั้งหมดตามสัญญา มามอบให้แก่ผู้ซื้อเพื่อเป็นหลักประกันการปฏิบัติตามสัญญานี้

(๑๘) กรณีผู้ขายใช้หนังสือค้ำประกันมาเป็นหลักประกันการปฏิบัติตามสัญญา หนังสือค้ำประกันดังกล่าวจะต้องออกโดยธนาคารที่ประกอบกิจการในประเทศไทย หรือโดยบริษัทเงินทุนหรือบริษัทเงินทุนหลักทรัพย์ที่ได้รับอนุญาตให้ประกอบกิจการเงินทุนเพื่อการพาณิชย์และประกอบธุรกิจค้ำประกันตามประกาศของธนาคารแห่งประเทศไทย ตามรายชื่อบริษัทเงินทุนที่ธนาคารแห่งประเทศไทยแจ้งเวียนให้ทราบตามแบบที่คณะกรรมการนโยบายการจัดซื้อจัดจ้างและการบริหารพัสดุภาครัฐกำหนด หรืออาจเป็นหนังสือค้ำประกันอิเล็กทรอนิกส์ตามวิธีการที่กรมบัญชีกลางกำหนดก็ได้ และจะต้องมีอายุการค้ำประกันตลอดไปจนกว่าผู้ขายพ้นข้อผูกพันตามสัญญานี้

หลักประกันที่ผู้ขายนำมามอบให้ตามวรรคหนึ่ง จะต้องมียุครอบคลุมความรับผิดทั้งปวงของผู้ขายตลอดอายุสัญญานี้ ถ้าหลักประกันที่ผู้ขายนำมามอบให้ดังกล่าวลดลงหรือเสื่อมค่าลงหรือมีอายุไม่ครอบคลุมถึงความรับผิดของผู้ขายตลอดอายุสัญญา ไม่ว่าด้วยเหตุใดๆ ก็ตาม รวมถึงกรณีผู้ขายส่งมอบสิ่งของล่าช้าเป็นเหตุให้ระยะเวลาส่งมอบหรือวันครบกำหนดความรับผิดในความชำรุดบกพร่องตามสัญญาเปลี่ยนแปลงไป ไม่ว่าจะเกิดขึ้นคราวใด ผู้ขายต้องหาหลักประกันใหม่หรือหลักประกันเพิ่มเติม

ให้มีจำนวนครบถ้วนตามวรรคหนึ่งมามอบให้แก่ผู้ซื้อภายใน.....(.....) วัน นับถัดจากวันที่ได้รับแจ้งเป็นหนังสือจากผู้ซื้อ

หลักประกันที่ผู้ขายนำมามอบไว้ตามข้อนี้ ผู้ซื้อจะคืนให้แก่ผู้ขายโดยไม่มีดอกเบี้ย เมื่อผู้ขายพ้นจากข้อผูกพันและความรับผิดชอบทั้งปวงตามสัญญาแล้ว

ข้อ ๙ การบอกเลิกสัญญา

ถ้าผู้ขายไม่ปฏิบัติตามสัญญาข้อใดข้อหนึ่ง หรือเมื่อครบกำหนดส่งมอบสิ่งของตามสัญญาแล้ว หากผู้ขายไม่ส่งมอบสิ่งของที่ตกลงขายให้แก่ผู้ซื้อหรือส่งมอบไม่ถูกต้อง หรือไม่ครบจำนวน ผู้ซื้อจะมีสิทธิบอกเลิกสัญญาทั้งหมดหรือแต่บางส่วนได้ การใช้สิทธิบอกเลิกสัญญานั้นไม่กระทบสิทธิของผู้ซื้อที่จะเรียกร้องค่าเสียหายจากผู้ขาย

ในกรณีที่ผู้ซื้อใช้สิทธิบอกเลิกสัญญา ผู้ซื้อจะมีสิทธิรับหรือบังคับจากหลักประกันตาม (๑๙) (ข้อ ๖ และ) ข้อ ๘ เป็นจำนวนเงินทั้งหมดหรือแต่บางส่วนก็ได้ แล้วแต่ผู้ซื้อจะเห็นสมควร และถ้าผู้ซื้อจัดซื้อสิ่งของจากบุคคลอื่นเต็มจำนวนหรือเฉพาะจำนวนที่ขาดส่ง แล้วแต่กรณี ภายในกำหนด.....(๒๐)..... (.....) เดือน นับถัดจากวันบอกเลิกสัญญา ผู้ขายจะต้องชดใช้ราคาที่เพิ่มขึ้นจากราคาที่กำหนดไว้ในสัญญาด้วย

ข้อ ๑๐ ค่าปรับ

ในกรณีที่ผู้ซื้อมิได้ใช้สิทธิบอกเลิกสัญญาตามข้อ ๙ ผู้ขายจะต้องชำระค่าปรับให้ผู้ซื้อเป็นรายวันในอัตราร้อยละ.....(๒๑).....(.....) ของราคาสิ่งของที่ยังไม่ได้รับมอบ นับถัดจากวันครบกำหนดตามสัญญาจนถึงวันที่ผู้ขายได้นำสิ่งของมาส่งมอบให้แก่ผู้ซื้อจนถูกต้องครบถ้วนตามสัญญา

การคิดค่าปรับในกรณีสิ่งของที่ตกลงซื้อขายประกอบกันเป็นชุด แต่ผู้ขายส่งมอบเพียงบางส่วน หรือขาดส่วนประกอบส่วนหนึ่งส่วนใดไปทำให้ไม่สามารถใช้งานได้โดยสมบูรณ์ ให้ถือว่ายังไม่ได้ส่งมอบสิ่งของนั้นเลย และให้คิดค่าปรับจากราคาสิ่งของเต็มทั้งชุด

ในระหว่างที่ผู้ซื้อยังมีได้ใช้สิทธิบอกเลิกสัญญานั้น หากผู้ซื้อเห็นว่าผู้ขายไม่อาจปฏิบัติตามสัญญาต่อไปได้ ผู้ซื้อจะใช้สิทธิบอกเลิกสัญญาและรับหรือบังคับจากหลักประกันตาม (๒๒) (ข้อ ๖ และ) ข้อ ๘ กับเรียกร้องให้ชดใช้ราคาที่เพิ่มขึ้นตามที่กำหนดไว้ในข้อ ๙ วรรคสองก็ได้ และถ้าผู้ซื้อได้แจ้งข้อเรียกร้องให้ชำระค่าปรับไปยังผู้ขายเมื่อครบกำหนดส่งมอบแล้ว ผู้ซื้อจะมีสิทธิที่จะปรับผู้ขายจนถึงวันบอกเลิกสัญญาได้อีกด้วย

ข้อ ๑๑ การบังคับค่าปรับ ค่าเสียหาย และค่าใช้จ่าย

ในกรณีที่ผู้ขายไม่ปฏิบัติตามสัญญาข้อใดข้อหนึ่งด้วยเหตุใดๆ ก็ตาม จนเป็นเหตุให้เกิดค่าปรับ ค่าเสียหาย หรือค่าใช้จ่ายแก่ผู้ซื้อ ผู้ขายต้องชดใช้ค่าปรับ ค่าเสียหาย หรือค่าใช้จ่ายดังกล่าวให้แก่ผู้ซื้อโดยสิ้นเชิงภายในกำหนด.....(.....) วัน นับถัดจากวันที่ได้รับแจ้งเป็นหนังสือจากผู้ซื้อ หากผู้ขายไม่ชดใช้ให้ถูกต้องครบถ้วนภายในระยะเวลาดังกล่าวให้ผู้ซื้อจะมีสิทธิที่จะหักเอาจากจำนวนเงินค่าสิ่งของที่ซื้อขายที่ต้องชำระ หรือบังคับจากหลักประกันการปฏิบัติตามสัญญาได้ทันที

หากค่าปรับ ค่าเสียหาย หรือค่าใช้จ่ายที่บังคับจากเงินค่าสิ่งของที่ซื้อขายที่ต้องชำระ หรือหลักประกันการปฏิบัติตามสัญญาแล้วยังไม่เพียงพอ ผู้ขายยินยอมชำระส่วนที่เหลือที่ยังขาดอยู่จนครบถ้วนตามจำนวนค่าปรับ ค่าเสียหาย หรือค่าใช้จ่ายนั้น ภายในกำหนด.....(.....) วัน นับถัดจากวันที่ได้รับแจ้งเป็นหนังสือจากผู้ซื้อ

หากมีเงินค่าสิ่งของที่ซื้อขายตามสัญญาที่หักไว้จ่ายเป็นค่าปรับ ค่าเสียหาย หรือค่าใช้จ่ายแล้วยังเหลืออยู่อีกเท่าใด ผู้ซื้อจะคืนให้แก่ผู้ขายทั้งหมด

ข้อ ๑๒ การงดหรือลดค่าปรับ หรือขยายเวลาส่งมอบ

ในกรณีที่มีเหตุเกิดจากความผิดหรือความบกพร่องของฝ่ายผู้ซื้อ หรือเหตุสุดวิสัย หรือเกิดจากพฤติการณ์อันหนึ่งอันใดที่ผู้ขายไม่ต้องรับผิดชอบตามกฎหมาย หรือเหตุอื่นตามที่กำหนด ในกฎกระทรวง ซึ่งออกตามความในกฎหมายว่าด้วยการจัดซื้อจัดจ้างและการบริหารพัสดุภาครัฐ ทำให้ผู้ขายไม่สามารถส่งมอบสิ่งของตามเงื่อนไขและกำหนดเวลาแห่งสัญญานี้ได้ ผู้ขายมีสิทธิของงดหรือลดค่าปรับ หรือขยายเวลาส่งมอบตามสัญญาได้ โดยจะต้องแจ้งเหตุหรือพฤติการณ์ดังกล่าวพร้อมหลักฐานเป็นหนังสือให้ผู้ซื้อทราบภายใน ๑๕ (สิบห้า) วัน นับถัดจากวันที่เหตุอันสิ้นสุดลง หรือตามที่กำหนดในกฎกระทรวงดังกล่าว

ถ้าผู้ขายไม่ปฏิบัติให้เป็นไปตามความในวรรคหนึ่ง ให้ถือว่าผู้ขายได้ละสิทธิเรียกร้อง ในการที่จะงดหรือลดค่าปรับหรือขยายเวลาส่งมอบตามสัญญา โดยไม่มีเงื่อนไขใดๆ ทั้งสิ้น เว้นแต่กรณี เหตุเกิดจากความผิดหรือความบกพร่องของฝ่ายผู้ซื้อซึ่งมีหลักฐานชัดเจนหรือผู้ซื้อทราบตั้งแต่วันที่

การงดหรือลดค่าปรับหรือขยายเวลาส่งมอบตามสัญญาตามวรรคหนึ่ง อยู่ในดุลพินิจของผู้ซื้อที่จะพิจารณาตามที่เห็นสมควร

ข้อ ๑๓ การใช้เรือไทย

ถ้าสิ่งของที่จะต้องส่งมอบให้แก่ผู้ซื้อตามสัญญานี้ เป็นสิ่งของที่ผู้ขายจะต้องส่ง หรือนำเข้ามาจากต่างประเทศ และสิ่งของนั้นต้องนำเข้ามาโดยทางเรือในเส้นทางเดินเรือที่มีเรือไทยเดินอยู่ และสามารถให้บริการรับขนได้ตามที่รัฐมนตรีว่าการกระทรวงคมนาคมประกาศกำหนด ผู้ขายต้องจัดการ ให้สิ่งของดังกล่าวบรรทุกโดยเรือไทยหรือเรือที่มีสิทธิเช่นเดียวกับเรือไทยจากต่างประเทศมายังประเทศไทย เว้นแต่จะได้รับอนุญาตจากกรมเจ้าท่าก่อนบรรทุกของนั้นลงเรืออื่นที่มีใจเรือไทยหรือเป็นของที่รัฐมนตรีว่าการกระทรวงคมนาคมประกาศยกเว้นให้บรรทุกโดยเรืออื่นได้ ทั้งนี้ ไม่ว่าการส่งหรือนำเข้าสิ่งของดังกล่าว จากต่างประเทศจะเป็นแบบใด

ในการส่งมอบสิ่งของตามสัญญาให้แก่ผู้ซื้อ ถ้าสิ่งของนั้นเป็นสิ่งของตามวรรคหนึ่ง ผู้ขายจะต้องส่งมอบใบตราส่ง (Bill of Lading) หรือสำเนาใบตราส่งสำหรับของนั้น ซึ่งแสดงว่าได้บรรทุกมา โดยเรือไทยหรือเรือที่มีสิทธิเช่นเดียวกับเรือไทยให้แก่ผู้ซื้อพร้อมกับการส่งมอบสิ่งของด้วย

ในกรณีที่สิ่งของดังกล่าวไม่ได้บรรทุกจากต่างประเทศมายังประเทศไทย โดยเรือไทย หรือเรือที่มีสิทธิเช่นเดียวกับเรือไทย ผู้ขายต้องส่งมอบหลักฐานซึ่งแสดงว่าได้รับอนุญาตจากกรมเจ้าท่า ให้บรรทุกของโดยเรืออื่นได้หรือหลักฐานซึ่งแสดงว่าได้ชำระค่าธรรมเนียมพิเศษเนื่องจากการไม่บรรทุกของ โดยเรือไทยตามกฎหมายว่าด้วยการส่งเสริมการพาณิชย์แล้วอย่างใดอย่างหนึ่งแก่ผู้ซื้อด้วย

ในกรณีที่ผู้ขายไม่ส่งมอบหลักฐานอย่างใดอย่างหนึ่งดังกล่าวในวรรคสองและวรรคสาม ให้แก่ผู้ซื้อ แต่จะขอส่งมอบสิ่งของดังกล่าวให้ผู้ซื้อก่อนโดยยังไม่รับชำระเงินค่าสิ่งของ ผู้ซื้อที่มีสิทธิรับสิ่งของ ดังกล่าวไว้ก่อนและชำระเงินค่าสิ่งของเมื่อผู้ขายได้ปฏิบัติถูกต้องครบถ้วนดังกล่าวแล้วได้

สัญญาที่สร้างขึ้นเป็นสองฉบับ มีข้อความถูกต้องตรงกัน คู่สัญญาได้อ่านและเข้าใจข้อความโดยละเอียดตลอดแล้ว จึงได้ลงลายมือชื่อพร้อมทั้งประทับตรา (ถ้ามี) ไว้เป็นสำคัญต่อหน้าพยาน และคู่สัญญาต่างยึดถือไว้ฝ่ายละหนึ่งฉบับ

(ลงชื่อ).....ผู้ซื้อ

(.....)

(ลงชื่อ).....ผู้ขาย

(.....)

(ลงชื่อ).....พยาน

(.....)

(ลงชื่อ).....พยาน

(.....)

วิธีปฏิบัติเกี่ยวกับสัญญาซื้อขาย

- (๑) ให้ระบุเลขที่สัญญาในปังบประมาณหนึ่งๆ ตามลำดับ
- (๒) ให้ระบุชื่อของหน่วยงานของรัฐที่เป็นนิติบุคคล เช่น กรม ก. หรือรัฐวิสาหกิจ ข. เป็นต้น
- (๓) ให้ระบุชื่อและตำแหน่งของหัวหน้าหน่วยงานของรัฐที่เป็นนิติบุคคลนั้น หรือผู้ที่ได้รับมอบอำนาจ เช่น นาย ก. อธิบดีกรม..... หรือ นาย ข. ผู้ได้รับมอบอำนาจจากอธิบดีกรม.....
- (๔) ให้ระบุชื่อผู้ขาย
- ก. กรณีนิติบุคคล เช่น ห้างหุ้นส่วนสามัญจดทะเบียน ห้างหุ้นส่วนจำกัด บริษัทจำกัด
- ข. กรณีบุคคลธรรมดา ให้ระบุชื่อและที่อยู่
- (๕) เป็นข้อความหรือเงื่อนไขเพิ่มเติม ซึ่งหน่วยงานของรัฐผู้ทำสัญญาอาจเลือกใช้หรือตัดออกได้ตามข้อเท็จจริง
- (๖) เป็นข้อความหรือเงื่อนไขเพิ่มเติม ซึ่งหน่วยงานของรัฐผู้ทำสัญญาอาจเลือกใช้หรือตัดออกได้ตามข้อเท็จจริง
- (๗) ให้ระบุว่าเป็นการซื้อสิ่งของตามตัวอย่าง หรือรายการละเอียด หรือแค็ตตาล็อก หรือแบบรูป รายการ หรืออื่นๆ (ให้ระบุ) และปกติจะต้องกำหนดไว้ด้วยว่าสิ่งของที่ซื้อนั้น เป็นของแท้ เป็นของใหม่ ไม่เคยใช้งานมาก่อน
- (๘) ให้ระบุหน่วยที่ใช้ เช่น กิโลกรัม ชิ้น เมตร เป็นต้น
- (๙) เป็นข้อความหรือเงื่อนไขเพิ่มเติม ซึ่งหน่วยงานของรัฐผู้ทำสัญญาอาจเลือกใช้หรือตัดออกได้ตามข้อเท็จจริง
- (๑๐) เป็นข้อความหรือเงื่อนไขเพิ่มเติม ซึ่งหน่วยงานของรัฐผู้ทำสัญญาอาจเลือกใช้หรือตัดออกได้ตามข้อเท็จจริง
- (๑๑) กำหนดเวลาส่งมอบจะต้องแจ้งล่วงหน้าไม่น้อยกว่ากี่วัน ให้อยู่ในดุลพินิจของผู้ซื้อโดยตกลงกับผู้ขาย โดยปกติควรจะกำหนดไว้ประมาณ ๓ วันทำการ เพื่อที่ผู้ซื้อจะได้จัดเตรียมเจ้าหน้าที่ไว้ตรวจรับของนั้น
- ในกรณีที่มีการส่งมอบสิ่งของหลายครั้ง ให้ระบุวันเวลาที่ส่งมอบแต่ละครั้งไว้ด้วย และในกรณีที่มีการติดตั้งด้วย ให้แยกกำหนดเวลาส่งมอบ และกำหนดเวลาการติดตั้งออกจากกัน
- (๑๒) เป็นข้อความหรือเงื่อนไขเพิ่มเติม ซึ่งหน่วยงานของรัฐผู้ทำสัญญาอาจเลือกใช้หรือตัดออกได้ตามข้อเท็จจริง
- (๑๓) ให้หน่วยงานของรัฐเลือกใช้ตามความเหมาะสม
- ข้อความในข้อ ๖ กรณีไม่มีการจ่ายเงินล่วงหน้าให้ผู้ขาย ให้เลือกใช้ข้อความในข้อ (๑๓ ก)
- ข้อความในข้อ ๖ กรณีมีการจ่ายเงินล่วงหน้าให้ผู้ขาย ให้เลือกใช้ข้อความในข้อ (๑๓ ข)
- (๑๔) เป็นข้อความหรือเงื่อนไขเพิ่มเติม ซึ่งหน่วยงานของรัฐผู้ทำสัญญาอาจเลือกใช้หรือตัดออกได้ตามข้อเท็จจริง
- (๑๕) ระยะเวลารับประกันและระยะเวลาแก้ไขซ่อมแซมจะกำหนดเท่าใด แล้วแต่ลักษณะของสิ่งของที่ซื้อขายกัน โดยให้อยู่ในดุลพินิจของผู้ซื้อ เช่น เครื่องคำนวณไฟฟ้า กำหนดเวลารับประกัน ๑ ปี กำหนดเวลาแก้ไขภายใน ๗ วัน เป็นต้น ทั้งนี้ จะต้องประกาศให้ทราบในเอกสารเชิญชวนด้วย

(๑๖) “หลักประกัน” หมายถึง หลักประกันที่ผู้ขายนำมามอบไว้แก่หน่วยงานของรัฐ เมื่อลงนามในสัญญา เพื่อเป็นการประกันความเสียหายที่อาจจะเกิดขึ้นจากการปฏิบัติตามสัญญา ดังนี้

(๑) เงินสด

(๒) เช็คหรือตราพท์ที่ธนาคารเซ็นสั่งจ่าย ซึ่งเป็นเช็คหรือตราพท์ลงวันที่ที่ใช้เช็คหรือตราพท์นั้นชำระต่อเจ้าหน้าที่ หรือก่อนวันนั้นไม่เกิน ๓ วันทำการ

(๓) หนังสือค้ำประกันของธนาคารภายในประเทศตามตัวอย่างที่คณะกรรมการนโยบายกำหนด โดยอาจเป็นหนังสือค้ำประกันอิเล็กทรอนิกส์ตามวิธีการที่กรมบัญชีกลางกำหนดก็ได้

(๔) หนังสือค้ำประกันของบริษัทเงินทุนหรือบริษัทเงินทุนหลักทรัพย์ที่ได้รับอนุญาตให้ประกอบกิจการเงินทุนเพื่อการพาณิชย์และประกอบธุรกิจค้ำประกันตามประกาศของธนาคารแห่งประเทศไทย ตามรายชื่อบริษัทเงินทุนที่ธนาคารแห่งประเทศไทยแจ้งเวียนให้ทราบ โดยอนุโลมให้ใช้ตามตัวอย่างหนังสือค้ำประกันของธนาคารที่คณะกรรมการนโยบายกำหนด

(๕) พันธบัตรรัฐบาลไทย

(๑๗) ให้กำหนดจำนวนเงินหลักประกันการปฏิบัติตามสัญญาตามระเบียบกระทรวงการคลังว่าด้วยหลักเกณฑ์การจัดซื้อจัดจ้างและการบริหารพัสดุภาครัฐ พ.ศ. ๒๕๖๐ ข้อ ๑๖๘

(๑๘) เป็นข้อความหรือเงื่อนไขเพิ่มเติม ซึ่งหน่วยงานของรัฐผู้ทำสัญญาอาจเลือกใช้หรือตัดออกได้ตามข้อเท็จจริง

(๑๙) เป็นข้อความหรือเงื่อนไขเพิ่มเติม ซึ่งหน่วยงานของรัฐผู้ทำสัญญาอาจเลือกใช้หรือตัดออกได้ตามข้อเท็จจริง

(๒๐) กำหนดเวลาที่ผู้ซื้อจะซื้อสิ่งของจากแหล่งอื่นเมื่อบอกเลิกสัญญาและมีสิทธิเรียกเงินในส่วนที่เพิ่มขึ้นจากราคาที่กำหนดไว้ในสัญญานั้น ให้อยู่ในดุลพินิจของผู้ซื้อโดยตกลงกับผู้ขาย และโดยปกติแล้วไม่ควรเกิน ๓ เดือน

(๒๑) อัตราค่าปรับตามสัญญาข้อ 10 ให้กำหนดเป็นรายวันในอัตราระหว่างร้อยละ ๐.๑๐-๐.๒๐ ตามระเบียบกระทรวงการคลังว่าด้วยหลักเกณฑ์การจัดซื้อจัดจ้างและการบริหารพัสดุภาครัฐ พ.ศ. ๒๕๖๐ ข้อ ๑๖๒ ส่วนกรณีจะปรับร้อยละเท่าใด ให้อยู่ในดุลพินิจของหน่วยงานของรัฐผู้ซื้อที่จะพิจารณาโดยคำนึงถึงราคาและลักษณะของพัสดุที่ซื้อ ซึ่งอาจมีผลกระทบต่อการใช้ที่ผู้ขายจะหลีกเลี่ยงไม่ปฏิบัติตามสัญญา แต่ทั้งนี้การที่จะกำหนดค่าปรับเป็นร้อยละเท่าใด จะต้องกำหนดไว้ในเอกสารเชิญชวนด้วย

(๒๒) เป็นข้อความหรือเงื่อนไขเพิ่มเติม ซึ่งหน่วยงานของรัฐผู้ทำสัญญาอาจเลือกใช้หรือตัดออกได้ตามข้อเท็จจริง

- 1.4 แบบหนังสือค้ำประกัน
- (1) หลักประกันการเสนอราคา
 - (2) หลักประกันสัญญา

แบบหนังสือค้ำประกัน

(หลักประกันของการซื้อ)

เลขที่.....

วันที่.....

ข้าพเจ้า.....(ชื่อธนาคาร/บริษัทเงินทุน).....สำนักงานตั้งอยู่เลขที่.....ถนน.....
ตำบล/แขวง.....อำเภอ/เขต.....จังหวัด.....โดย.....ผู้มีอำนาจลงนามผูกพันธนาคาร/
บริษัทเงินทุน ขอทำหนังสือค้ำประกันฉบับนี้ให้ไว้ต่อ.....(ชื่อส่วนราชการผู้ประกวดราคา).....ตั้งมี
ข้อความต่อไปนี้

๑. ตามที่.....(ชื่อผู้เสนอราคา).....ได้ยื่นซองประกวดราคาสำหรับการจัดซื้อ.....
ตามเอกสารประกวดราคาเลขที่.....ซึ่งต้องวางหลักประกันของตามเงื่อนไขการประกวดราคา
ต่อ.....(ชื่อส่วนราชการผู้ประกวดราคา).....เป็นจำนวนเงิน.....บาท(.....) นั้น

ข้าพเจ้ายินยอมผูกพันตนโดยไม่มีเงื่อนไขที่จะค้ำประกันการชำระเงินตามสิทธิเรียกร้องของ.....
(ชื่อส่วนราชการผู้ประกวดราคา).....จำนวนไม่เกิน.....บาท (.....) ในฐานะ
เป็นลูกหนี้ร่วม ในกรณี.....(ชื่อผู้เสนอราคา).....ไม่ปฏิบัติตามเงื่อนไขในการประกวดราคา
อันเป็นเหตุให้.....(ชื่อส่วนราชการผู้ประกวดราคา).....มีสิทธิริบหลักประกันของประกวดราคา
หรือชดใช้ค่าเสียหายใดๆ รวมทั้งกรณีที่.....(ชื่อผู้เสนอราคา).....ได้ถอนใบเสนอราคาของตน
ภายในระยะเวลาที่ใบเสนอราคายังมีผลอยู่ หรือมิได้ไปลงนามในสัญญาเมื่อได้รับแจ้งไปทำสัญญาหรือมิได้
วางหลักประกันสัญญาภายในระยะเวลาที่กำหนดในเอกสารประกวดราคา โดย.....(ชื่อส่วนราชการ
ผู้ประกวดราคา).....ไม่จำเป็นต้องเรียกร้องให้.....(ชื่อผู้เสนอราคา).....ชำระหนี้ก่อน

๒. หนังสือค้ำประกันนี้มีผลใช้บังคับตั้งแต่วันที่.....ถึงวันที่.....และข้าพเจ้าจะไม่
เพิกถอนการค้ำประกันนี้ภายในระยะเวลาที่กำหนดไว้

๓. ถ้า.....(ชื่อผู้เสนอราคา).....ขยายกำหนดเวลายื่นราคาของการเสนอราคาออกไป
ข้าพเจ้ายินยอมที่จะขยายกำหนดระยะเวลาการค้ำประกันนี้ออกไปตลอดระยะเวลาที่ยื่นราคาที่ได้ขยายออกไป
ดังกล่าว

ข้าพเจ้าได้ลงนามและประทับตราไว้ต่อหน้าพยานเป็นสำคัญ

ลงชื่อ.....ผู้ค้ำประกัน

(.....)

ตำแหน่ง.....

ลงชื่อ.....พยาน

(.....)

ลงชื่อ.....พยาน

(.....)

แบบหนังสือค้ำประกัน

(หลักประกันสัญญาซื้อ)

เลขที่.....

วันที่.....

ข้าพเจ้า.....(ชื่อธนาคาร).....สำนักงานตั้งอยู่เลขที่.....ถนน.....ตำบล/แขวง.....อำเภอ/เขต.....จังหวัด.....โดย.....ผู้มีอำนาจลงนามผูกพันธนาคาร
ขอทำหนังสือค้ำประกันฉบับนี้ไว้ต่อ.....(ชื่อส่วนราชการผู้ซื้อ).....ซึ่งต่อไปนี้เรียกว่า “ผู้ซื้อ”
ดังมีข้อความต่อไปนี้

๑. ตามที่.....(ชื่อผู้ขาย).....ซึ่งต่อไปนี้เรียกว่า “ผู้ขาย” ได้ทำสัญญาซื้อขาย.....กับผู้ซื้อ
ตามสัญญาเลขที่.....ลงวันที่.....ซึ่งผู้ขายต้องวางหลักประกันการปฏิบัติตามสัญญาต่อผู้ซื้อ
เป็นจำนวนเงิน.....บาท (.....) ซึ่งเท่ากับร้อยละ..... (.....) ของมูลค่าทั้งหมดของสัญญา

ข้าพเจ้ายินยอมผูกพันตนโดยไม่มีเงื่อนไขที่จะค้ำประกันการชำระเงินให้ตามสิทธิเรียกร้องของผู้ซื้อ
จำนวนไม่เกิน.....บาท (.....) ในฐานะเป็นลูกหนี้ร่วม ในกรณีที่ผู้ขายก่อให้เกิด
ความเสียหายใดๆ หรือต้องชำระค่าปรับ หรือค่าใช้จ่ายใดๆ หรือผู้ขายมิได้ปฏิบัติตามภาระหน้าที่ใดๆ ที่กำหนด
ในสัญญาดังกล่าวข้างต้น ทั้งนี้ โดยผู้ซื้อไม่จำเป็นต้องเรียกร้องให้ผู้ขายชำระหนี้ก่อน

๒. หนังสือค้ำประกันนี้มีผลใช้บังคับตั้งแต่วันทำสัญญาซื้อดังกล่าวข้างต้นจนถึงวันที่.....
เดือน..... พ.ศ. (ระบุวันที่ครบกำหนดรวมกับระยะเวลาการรับประกันความชำรุด
บกพร่องด้วย) และข้าพเจ้าจะไม่เพิกถอนการค้ำประกันภายในระยะเวลาที่กำหนดไว้

๓. หากผู้ซื้อได้ขยายระยะเวลาให้แก่ผู้ขาย ให้ถือว่าข้าพเจ้ายินยอมในกรณีนั้นๆ ด้วย โดยให้ขยาย
ระยะเวลาค้ำประกันนี้ออกไปตลอดระยะเวลาที่ผู้ซื้อได้ขยายระยะเวลาให้แก่ผู้ขายดังกล่าวข้างต้น

ข้าพเจ้าได้ลงนามและประทับตราไว้ต่อหน้าพยานเป็นสำคัญ

ลงชื่อ.....ผู้ค้ำประกัน

(.....)

ตำแหน่ง.....

ลงชื่อ.....พยาน

(.....)

ลงชื่อ.....พยาน

(.....)

1.5 บทนิยาม

- (1) ผู้มีผลประโยชน์ร่วมกัน
- (2) การขัดขวางการแข่งขันอย่างเป็นธรรม

บทนิยาม

“ผู้เสนอราคาที่มีผลประโยชน์ร่วมกัน” หมายความว่า บุคคลธรรมดาหรือนิติบุคคลที่เข้าเสนอราคาขายในการประกวดราคาซื้อของกรม เป็นผู้มีส่วนได้เสียไม่ว่าโดยทางตรงหรือทางอ้อมในกิจการของบุคคลธรรมดาหรือนิติบุคคลอื่นที่เข้าเสนอราคาขายในการประกวดราคาซื้อของกรมในคราวเดียวกัน

การมีส่วนได้เสียไม่ว่าโดยทางตรงหรือทางอ้อมของบุคคลธรรมดาหรือนิติบุคคลดังกล่าวข้างต้น ได้แก่การที่บุคคลธรรมดาหรือนิติบุคคลดังกล่าวมีความสัมพันธ์กันในลักษณะดังต่อไปนี้

(๑) มีความสัมพันธ์กันในเชิงบริหาร โดยผู้จัดการ หุ่นส่วนผู้จัดการ กรรมการผู้จัดการ ผู้บริหาร หรือผู้มีอำนาจในการดำเนินงานในกิจการของบุคคลธรรมดาหรือของนิติบุคคลรายหนึ่ง มีอำนาจหรือสามารถใช้อำนาจในการบริหารจัดการกิจการของบุคคลธรรมดาหรือของนิติบุคคลอีกรายหนึ่งหรือหลายราย ที่เสนอราคาให้แก่กรมในการประกวดราคาซื้อครั้งนี้

(๒) มีความสัมพันธ์กันในเชิงทุน โดยผู้เป็นหุ้นส่วนในห้างหุ้นส่วนสามัญ หรือผู้เป็นหุ้นส่วนไม่จำกัดความรับผิดในห้างหุ้นส่วนจำกัด หรือผู้ถือหุ้นรายใหญ่ในบริษัทจำกัดหรือบริษัทมหาชนจำกัด เป็นหุ้นส่วนในห้างหุ้นส่วนสามัญ หรือห้างหุ้นส่วนจำกัด หรือเป็นผู้ถือหุ้นรายใหญ่ในบริษัทจำกัด หรือบริษัทมหาชนจำกัด อีกรายหนึ่งหรือหลายรายที่เสนอราคาให้แก่กรมในการประกวดราคาซื้อครั้งนี้

คำว่า “ผู้ถือหุ้นรายใหญ่” ให้หมายความว่า ผู้ถือหุ้นซึ่งถือหุ้นเกินกว่าร้อยละยี่สิบห้าในกิจการนั้น หรือในอัตราอื่นตามที่คณะกรรมการว่าด้วยการพัสดุเห็นสมควรประกาศกำหนดสำหรับกิจการบางประเภทหรือบางขนาด

(๓) มีความสัมพันธ์กันในลักษณะไขว้กันระหว่าง (๑) และ (๒) โดยผู้จัดการ หุ่นส่วนผู้จัดการ กรรมการผู้จัดการ ผู้บริหาร หรือผู้มีอำนาจในการดำเนินงานในกิจการของบุคคลธรรมดา หรือของนิติบุคคลรายหนึ่ง เป็นหุ้นส่วนในห้างหุ้นส่วนสามัญหรือห้างหุ้นส่วนจำกัด หรือเป็นผู้ถือหุ้นรายใหญ่ในบริษัทจำกัดหรือบริษัทมหาชนจำกัด อีกรายหนึ่งหรือหลายรายที่เข้าเสนอราคาให้แก่กรมในการประกวดราคาซื้อครั้งนี้ หรือในนัยกลับกัน

การดำรงตำแหน่ง การเป็นหุ้นส่วน หรือเข้าถือหุ้นดังกล่าวข้างต้นของคู่สมรส หรือบุตรที่ยังไม่บรรลุนิติภาวะของบุคคลใน (๑) (๒) หรือ (๓) ให้ถือว่าเป็นการดำรงตำแหน่งการเป็นหุ้นส่วน หรือการถือหุ้นของบุคคลดังกล่าว

ในกรณีบุคคลใดใช้ชื่อบุคคลอื่นเป็นผู้จัดการ หุ่นส่วนผู้จัดการ กรรมการผู้จัดการ ผู้บริหาร ผู้เป็นหุ้นส่วนหรือผู้ถือหุ้นโดยที่ตนเองเป็นผู้ใช้อำนาจในการบริหารที่แท้จริง หรือเป็นหุ้นส่วนหรือผู้ถือหุ้นที่แท้จริงของห้างหุ้นส่วน หรือบริษัทจำกัด หรือบริษัทมหาชนจำกัด แล้วแต่กรณี และห้างหุ้นส่วน หรือบริษัทจำกัดหรือบริษัทมหาชนจำกัดที่เกี่ยวข้อง ได้เสนอราคาให้แก่กรมในการประกวดราคาซื้อคราวเดียวกัน ให้ถือว่าผู้เสนอราคาหรือผู้เสนองานนั้นมีความสัมพันธ์กันตาม (๑) (๒) หรือ (๓) แล้วแต่กรณี

- 1.6 แบบบัญชีเอกสารที่กำหนดไว้ใน
ระบบจัดซื้อจัดจ้างภาครัฐด้วยอิเล็กทรอนิกส์
- (1) บัญชีเอกสารส่วนที่ 1
 - (2) บัญชีเอกสารส่วนที่ 2

บัญชีเอกสารส่วนที่ ๑

๑. ในกรณีผู้ยื่นข้อเสนอเป็นนิติบุคคล

(ก) ห้างหุ้นส่วนสามัญหรือห้างหุ้นส่วนจำกัด

- สำเนาหนังสือรับรองการจดทะเบียนนิติบุคคล

ไฟล์ข้อมูล.....ขนาดไฟล์..... จำนวนแผ่น

- บัญชีรายชื่อหุ้นส่วนผู้จัดการ

ไฟล์ข้อมูล.....ขนาดไฟล์..... จำนวนแผ่น

- ผู้มีอำนาจควบคุม (ถ้ามี)

ไม่มีผู้มีอำนาจควบคุม

มีผู้มีอำนาจควบคุม

ไฟล์ข้อมูล.....ขนาดไฟล์..... จำนวนแผ่น

(ข) บริษัทจำกัดหรือบริษัทมหาชนจำกัด

- สำเนาหนังสือรับรองการจดทะเบียนนิติบุคคล

ไฟล์ข้อมูล.....ขนาดไฟล์..... จำนวนแผ่น

- สำเนาหนังสือบริคณห์สนธิ

ไฟล์ข้อมูล.....ขนาดไฟล์..... จำนวนแผ่น

- บัญชีรายชื่อกรรมการผู้จัดการ

ไฟล์ข้อมูล.....ขนาดไฟล์..... จำนวนแผ่น

บัญชีผู้ถือหุ้นรายใหญ่ (ถ้ามี)

ไม่มีผู้ถือหุ้นรายใหญ่

มีผู้ถือหุ้นรายใหญ่

ไฟล์ข้อมูล.....ขนาดไฟล์..... จำนวนแผ่น

- ผู้มีอำนาจควบคุม (ถ้ามี)

ไม่มีผู้มีอำนาจควบคุม

มีผู้มีอำนาจควบคุม

ไฟล์ข้อมูล.....ขนาดไฟล์..... จำนวนแผ่น

๒. ในกรณีผู้ยื่นข้อเสนอไม่เป็นนิติบุคคล

(ก) บุคคลธรรมดา

- สำเนาบัตรประจำตัวประชาชนของผู้ยื่น

ไฟล์ข้อมูล.....ขนาดไฟล์..... จำนวนแผ่น

(ข) คณะบุคคล

- สำเนาข้อตกลงที่แสดงถึงการเข้าเป็นหุ้นส่วน

ไฟล์ข้อมูล.....ขนาดไฟล์..... จำนวนแผ่น

- สำเนาบัตรประจำตัวประชาชนของผู้เป็นหุ้นส่วน

ไฟล์ข้อมูล.....ขนาดไฟล์..... จำนวนแผ่น

๓. ในกรณีผู้ยื่นข้อเสนอเป็นผู้ยื่นข้อเสนอร่วมกันในฐานะเป็นผู้ร่วมค้า
- สำเนาสัญญาของการเข้าร่วมค้า
ไฟล์ข้อมูล.....ขนาดไฟล์..... จำนวนแผ่น
 - (ก) ในกรณีผู้ร่วมค้าเป็นบุคคลธรรมดา
 - บุคคลสัญชาติไทย
สำเนาบัตรประจำตัวประชาชน
ไฟล์ข้อมูล.....ขนาดไฟล์..... จำนวนแผ่น
 - บุคคลที่มีใช้สัญชาติไทย
สำเนาหนังสือเดินทาง
ไฟล์ข้อมูล.....ขนาดไฟล์..... จำนวนแผ่น
 - (ข) ในกรณีผู้ร่วมค้าเป็นนิติบุคคล
 - ห้างหุ้นส่วนสามัญหรือห้างหุ้นส่วนจำกัด
สำเนาหนังสือรับรองการจดทะเบียนนิติบุคคล
ไฟล์ข้อมูล.....ขนาดไฟล์..... จำนวนแผ่น
 - บัญชีรายชื่อหุ้นส่วนผู้จัดการ
ไฟล์ข้อมูล.....ขนาดไฟล์..... จำนวนแผ่น
 - ผู้มีอำนาจควบคุม (ถ้ามี)
 - ไม่มีผู้ควบคุม
 - มีผู้ควบคุม
ไฟล์ข้อมูล.....ขนาดไฟล์..... จำนวนแผ่น
 - บริษัทจำกัดหรือบริษัทมหาชนจำกัด
สำเนาหนังสือรับรองการจดทะเบียนนิติบุคคล
ไฟล์ข้อมูล.....ขนาดไฟล์..... จำนวนแผ่น
 - สำเนาหนังสือบริคณห์สนธิ
ไฟล์ข้อมูล.....ขนาดไฟล์..... จำนวนแผ่น
 - บัญชีรายชื่อกรรมการผู้จัดการ
ไฟล์ข้อมูล.....ขนาดไฟล์..... จำนวนแผ่น
 - บัญชีผู้ถือหุ้นรายใหญ่ (ถ้ามี)
 - ไม่มีผู้ถือหุ้นรายใหญ่
 - มีผู้ถือหุ้นรายใหญ่
ไฟล์ข้อมูล.....ขนาดไฟล์..... จำนวนแผ่น
 - ผู้มีอำนาจควบคุม (ถ้ามี)
 - ไม่มีผู้มีอำนาจควบคุม
 - มีผู้มีอำนาจควบคุม
ไฟล์ข้อมูล.....ขนาดไฟล์..... จำนวนแผ่น

- ๓ -

๔. อื่น ๆ (ถ้ามี)

-
 ไฟล์ข้อมูล.....ขนาดไฟล์..... จำนวนแผ่น
-
 ไฟล์ข้อมูล.....ขนาดไฟล์..... จำนวนแผ่น
-
 ไฟล์ข้อมูล.....ขนาดไฟล์..... จำนวนแผ่น

ข้าพเจ้าขอรับรองว่า เอกสารหลักฐานที่ข้าพเจ้ายื่นพร้อมการเสนอราคาทางระบบจัดซื้อจัดจ้างภาครัฐด้วยอิเล็กทรอนิกส์ในการประกวดราคาอิเล็กทรอนิกส์ครั้งนี้ถูกต้องและเป็นความจริงทุกประการ

ลงชื่อ.....ผู้ยื่นข้อเสนอ
 (.....)

.....

บัญชีเอกสารส่วนที่ ๒

๑. แคตตาล็อกและหรือแบบรูปรายละเอียดคุณลักษณะเฉพาะ
- ไฟล์ข้อมูล.....ขนาดไฟล์..... จำนวนแผ่น
๒. หนังสือมอบอำนาจซึ่งปิดอากรแสตมป์ตามกฎหมายในกรณีที่ผู้ยื่นข้อเสนอมอบอำนาจให้บุคคลอื่นลงนามในใบเสนอราคาแทน
- ไฟล์ข้อมูล.....ขนาดไฟล์..... จำนวนแผ่น
๓. หลักประกันการเสนอราคา
- ไฟล์ข้อมูล.....ขนาดไฟล์..... จำนวนแผ่น
๔. สรุปรายละเอียดประกอบการอธิบายเอกสารตามที่หน่วยงานของรัฐกำหนดให้จัดส่งภายหลังวันเสนอราคา เพื่อใช้ในประกอบการพิจารณา (ถ้ามี) ดังนี้
- ๔.๑
- ไฟล์ข้อมูล.....ขนาดไฟล์..... จำนวนแผ่น
- ๔.๒
- ไฟล์ข้อมูล.....ขนาดไฟล์..... จำนวนแผ่น
๕. อื่นๆ (ถ้ามี)
- ๕.๑.....
- ไฟล์ข้อมูล.....ขนาดไฟล์..... จำนวนแผ่น
- ๕.๒.....
- ไฟล์ข้อมูล.....ขนาดไฟล์..... จำนวนแผ่น
- ๕.๓.....
- ไฟล์ข้อมูล.....ขนาดไฟล์..... จำนวนแผ่น

ข้าพเจ้าขอรับรองว่าเอกสารหลักฐานที่ข้าพเจ้าได้ยื่นมาพร้อมการเสนอราคาทางระบบจัดซื้อจัดจ้างภาครัฐด้วยอิเล็กทรอนิกส์ในการประกวดราคาอิเล็กทรอนิกส์ครั้งนี้ถูกต้องและเป็นความจริงทุกประการ

ลงชื่อ.....ผู้ยื่นข้อเสนอ
(.....)

.....