

สำเนา

สเปคอ้างอิงเลขที่ : RHDW-026/2559

ลักษณะรายละเอียดนี้กำหนดความต้องการชุดคอนกรีตเสริมไฟเบอร์กลาส Fiberglass Reinforced Polymer (FRP) ความยาว 1,700 มิลลิเมตร

1. ขอบเขต

ลักษณะรายละเอียดนี้กำหนดความต้องการชุดคอนกรีตเสริมไฟเบอร์กลาส Fiberglass Reinforced Polymer (FRP) ความยาว 1,700 มิลลิเมตร สำหรับการติดตั้งสายสื่อสารโทรคมนาคมบนเสาไฟฟ้าของการไฟฟ้าส่วนภูมิภาค

2. คุณลักษณะที่ต้องการ

2.1 ชุดคอนกรีตเสริมไฟเบอร์กลาส FRP ความยาว 1,700 มิลลิเมตร แต่ละชุดประกอบด้วยอุปกรณ์ต่างๆ ดังนี้

ที่	รายการอุปกรณ์	จำนวน	แบบเลขที่
1	คอนกรีตเสริมไฟเบอร์กลาส FRP ความยาว 1,700 มิลลิเมตร	1 ชั้น	SB3-015/59006 (แผ่นที่ 1)
2	เหล็กประกับ ขนาด 640x30x6 มิลลิเมตร	2 ชั้น	SB3-015/59006 (แผ่นที่ 2)
3	แผ่นเหล็ก ขนาด 120x30x3 มิลลิเมตร	4 ชั้น	SB3-015/59006 (แผ่นที่ 2)

2.2 ชุดคอนกรีตเสริมไฟเบอร์กลาส FRP ความยาว 1,700 มิลลิเมตร ต้องมีคุณลักษณะ และรายละเอียดที่ต้องการดังนี้

2.2.1 คอนกรีตเสริมไฟเบอร์กลาส FRP ความยาว 1,700 มิลลิเมตร มีคุณสมบัติดังนี้

- กระบวนการผลิตคอนกรีตเสริมไฟเบอร์กลาส FRP ผลิตโดยใช้เทคโนโลยีการดึงรีดแบบอัตโนมัติ (Automatic Pultrusion)
- วัสดุพอลิเมอร์ (Polymer) ที่ใช้ในการขึ้นรูป จะต้องเป็นวัสดุประเภท Thermosetting Resin ชนิด Epoxy Resins ที่มีความแข็งแรง ยึดเกาะกับเส้นใยได้ดี มีความทนทานในสภาวะการใช้งานในบริเวณที่มีรังสีอัลตราไวโอเล็ต อุณหภูมิ ความชื้น และต้องเป็นฉนวนทางไฟฟ้า พร้อมแนบเอกสารรับรองประเภทของวัสดุดังกล่าว มาในวันยื่นรายละเอียดทางเทคนิค
- วัสดุเส้นใย (Fiber) ที่ใช้ในการเสริมแรง จะต้องเป็นวัสดุเส้นใยแก้ว (Fiberglass) ชนิด E-Glass หรือดีกว่า พร้อมแนบเอกสารรับรองประเภทของวัสดุดังกล่าว มาในวันยื่นรายละเอียดทางเทคนิค และจะต้องมีส่วนประกอบของเส้นใยแก้วในอัตราส่วนมากกว่าร้อยละ 55 โดยน้ำหนัก
- การขึ้นรูปของคอนกรีตเสริมไฟเบอร์กลาส FRP ต้องเรียบเสมอเป็นเนื้อเดียวกันทั้งชิ้น และต้องไม่มีลักษณะ รุพรุน โป่งพอง ฝุ่น รอยต่อ รอยเชื่อม รอยแตกร้าว หรือความเสียหายอื่นๆ ที่มีผลเสียต่อการใช้งาน
- พื้นผิว รุเงาจะ ปลายตัด ต้องมีวิธีการ/มาตรการป้องกันน้ำเข้าเนื้อวัสดุอย่างมีประสิทธิภาพ
- โครงสร้างและขนาด ต้องมีลักษณะตามที่กำหนดในแบบเลขที่ SB3-015/59006
- ชิ้นงานต้องทำการพ่นสีเทา โดยเมื่อติดตั้งใช้งานแล้ว สีต้องทนต่อสภาวะแวดล้อมได้

2.2.2 เหล็กประกับ ต้องมีโครงสร้างและขนาด ตามลักษณะที่กำหนดในแบบเลขที่ SB3-015/59006

2.2.3 แผ่นเหล็ก ต้องมีโครงสร้างและขนาด ตามลักษณะที่กำหนดในแบบเลขที่ SB3-015/59006



3. การทดสอบ คอนกรีตชนิด FRP ความยาว 1,700 มิลลิเมตร ต้องมีผลการทดสอบ ดังนี้

รายการ	การทดสอบ	เกณฑ์ตัดสินการทดสอบ	วิธีการทดสอบ
1	Water Absorption	น้ำหนักหลังทดสอบ ต้องแตกต่างจาก น้ำหนักก่อนทดสอบไม่เกินร้อยละ 0.25	ข้อ 4.1
2	ความทนแรงดันไฟฟ้า (Dielectric Strength)	ชิ้นงานจะต้องไม่เกิดการ breakdown หรือ flashover	ข้อ 4.2
3	การวัดขนาด	ขนาดเป็นไปตามแบบเลขที่ SB3-015/59006	ข้อ 4.3
4	Accelerated Weathering	ชิ้นงานทดสอบ จะต้องไม่มีรอยแตก ร้าว ไม่มีการเสื่อมสภาพของพื้นผิว และต้องมี ค่า Tensile strength หรือ Flexural strength หลังการทดสอบ UVA-340 ไม่น้อยกว่าร้อยละ 90 ของค่าก่อนการทดสอบ UVA-340	ข้อ 4.4
5	Thermal Aging	ชิ้นงานทดสอบ จะต้องไม่มีรอยแตก ร้าว (Cracking) ไม่มีการเสียรูปอื่นๆ ที่แตกต่างจากชิ้นงานก่อนการทดสอบ	ข้อ 4.5
6	การลามไฟ (Flammability Test)	ชิ้นงานทดสอบต้องเป็นไปตาม UL-94 Class V-0	ข้อ 4.6
7	การรับน้ำหนักบรรทุก (Bending Test) ในแนวตั้ง และแนวนอน (ตัวอย่างต้องเป็นชิ้นงานใหม่ที่ยังไม่ผ่านการทดสอบหัวข้ออื่นๆ)	ชิ้นงานทดสอบ จะต้องไม่เกิดการแตก บิ่น ร้าว งอ หรือการเสียรูปอื่นๆ ที่แตกต่างจากชิ้นงานก่อนการทดสอบ	ข้อ 4.7
8	การหาส่วนประกอบของวัสดุเส้นใยแก้ว (Fiberglass)	มากกว่าร้อยละ 55 โดยน้ำหนัก	ข้อ 4.8
9	Hardness Barcol	ค่าความแข็งไม่น้อยกว่า 40	ข้อ 4.9
10	Volume Resistance	มากกว่า 1×10^{10} Ohm-cm (ที่แรงดันไฟฟ้ากระแสตรง 500 V)	ข้อ 4.10
11	ความสามารถรับแรงขันสลักเกลียว (Bolt-hole torque strength)	ชิ้นงานทดสอบ จะต้องไม่เกิดความเสียหายทางกายภาพที่จะส่งผลเสียต่อการใช้งาน	ข้อ 4.11

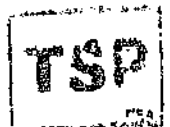

4. วิธีการทดสอบ

4.1 การทดสอบ Water Absorption

- นำชิ้นงานไปแช่น้ำหนัก และบันทึกน้ำหนัก
- นำชิ้นงานลงแช่ในน้ำให้จมนิดชิ้นงาน ที่อุณหภูมิ $27^{\circ}\text{C} \pm 5^{\circ}\text{C}$ ต่อเนื่องเป็นระยะเวลา 24 ชั่วโมง
- นำชิ้นงานขึ้นจากน้ำ และวางชิ้นงานที่อุณหภูมิห้องเป็นระยะเวลา 4 ชั่วโมง
- นำชิ้นงานไปชั่งน้ำหนัก และเปรียบเทียบน้ำหนัก กับชิ้นงานก่อนแช่น้ำ

4.2 การทดสอบความทนแรงดันไฟฟ้า (Dielectric Strength)

- เตรียมชิ้นงานทดสอบยาว 200 มม. ตามรูปที่ 1(ก)
- ป้อนแรงดันไฟฟ้ากระแสสลับ ความถี่ 50 เฮิรตซ์ ที่ตรงกึ่งกลางความยาวของชิ้นงาน ตามรูปที่ 1(ข) ด้วยอัตราการเพิ่ม 500 โวลต์ต่อวินาที จนถึงระดับแรงดันไฟฟ้า 20 เควี และให้ป้อนแรงดันไฟฟ้าดังกล่าวทิ้งไว้ 1 นาที

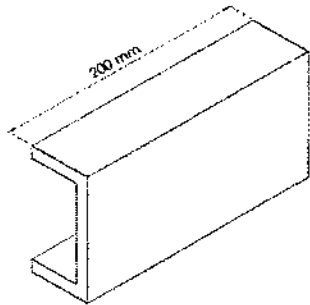

รูปที่ 1(ก)
ชิ้นงานทดสอบความทนแรงดันไฟฟ้า
(Dielectric Strength)

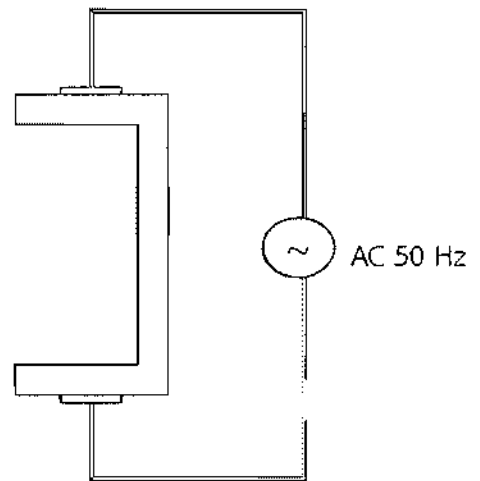

รูปที่ 1(ข) การป้อนแรงดันไฟฟ้ากระแสสลับ

4.3 การวัดขนาด

- นำชิ้นงานไปทำการวัดขนาด

4.4 การทดสอบ Accelerated Weathering (ทดสอบตามมาตรฐาน ASTM G154)

- นำชิ้นงานทดสอบไปทำการทดสอบ Tensile strength ตามมาตรฐาน ASTM D638 หรือ Flexural strength ตามมาตรฐาน ASTM D790 และบันทึกค่าไว้
- ดำเนินการทดสอบ Accelerated Weathering ตามมาตรฐาน ASTM G154, UVA-340 Cycle 1 เป็นระยะเวลาไม่น้อยกว่า 2,250 ชั่วโมง
- หลังการทดสอบ UVA-340 Cycle 1 เป็นระยะเวลาไม่น้อยกว่า 2,250 ชั่วโมง ให้ทำการทดสอบ Tensile strength ตามมาตรฐาน ASTM D638 หรือ Flexural strength ตามมาตรฐาน ASTM D790 อีกครั้ง และบันทึกค่าไว้

4.5 การทดสอบ Thermal Aging (ทดสอบตามมาตรฐาน ASTM D3045)

- นำชิ้นงานไปทำการทดสอบตามมาตรฐาน ASTM D3045 โดยอบในเตาอบที่มีอุณหภูมิ $70\text{ }^{\circ}\text{C} \pm 2\text{ }^{\circ}\text{C}$ ต่อเนื่อง เป็นระยะเวลา 3 สัปดาห์
- ตรวจสอบรอยแตกร้าว (Cracking) หรือการเสียรูปอื่นๆ ที่แตกต่างจากชิ้นงานก่อนการทดสอบ

4.6 การทดสอบการลามไฟ (Flammability Test) (ทดสอบตามมาตรฐาน UL-94)

- นำชิ้นงานไปทำการทดสอบตามมาตรฐาน UL-94 Vertical Burning Test Class V-0
- ตรวจสอบชิ้นงานที่ทำการทดสอบดังกล่าว

4.7 การทดสอบการรับน้ำหนักบรรทุก (Bending Test)

การทดสอบการรับน้ำหนักบรรทุกในแนวตั้ง

- นำชิ้นงานใหม่ตามแบบ SB3-015/59006 ที่ยังไม่ผ่านการทดสอบหัวข้ออื่นๆ ไปกีดในแนวตั้ง ให้จุดที่กด (P1) อยู่ตรงกึ่งกลาง ของคอนกรีต FRP และอยู่ในแนวเดียวกับรูเจาะแชนเคเบิล ตามรูปที่ 2(ก) ใช้อัตราเร็วในการกด 3 มิลลิเมตรต่อนาที ที่แรงกดไม่น้อยกว่า 1,000 กิโลกรัมแรง (kgf) ในทิศทางตั้งฉากกับชิ้นงาน
- ตรวจสอบชิ้นงานที่ทำการทดสอบดังกล่าว

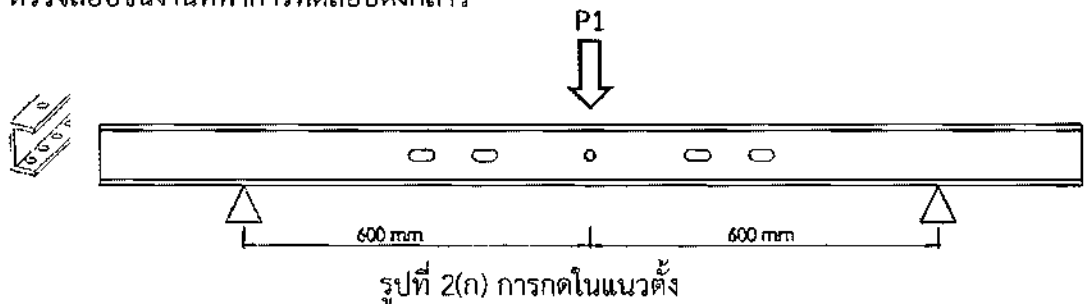

การทดสอบการรับน้ำหนักบรรทุกในแนวนอน

- นำชิ้นงานที่ผ่านการทดสอบการรับน้ำหนักบรรทุกในแนวตั้ง ไปกีดในแนวนอน ให้จุดที่กด (P2) อยู่ตรงกึ่งกลาง ของคอนกรีต FRP ตามรูปที่ 2(ข) ใช้อัตราเร็วในการกด 3 มิลลิเมตรต่อนาที ที่แรงกดไม่น้อยกว่า 800 กิโลกรัมแรง (kgf) ในทิศทางตั้งฉากกับชิ้นงาน
- ตรวจสอบชิ้นงานที่ทำการทดสอบดังกล่าว

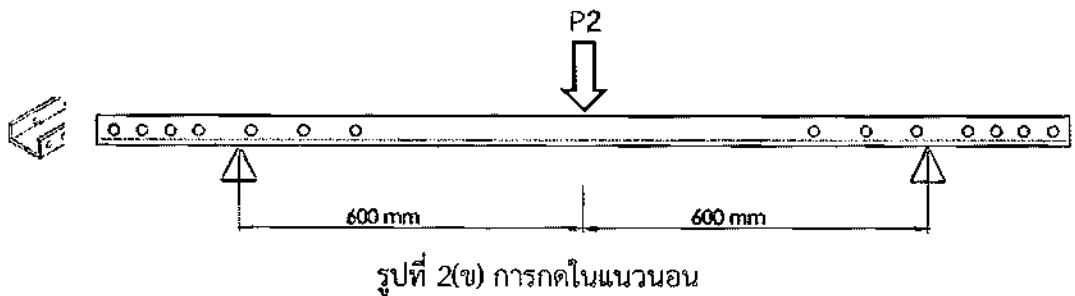

- 4.8 การทดสอบการหาส่วนประกอบของวัสดุเส้นใยแก้ว (ทดสอบตามมาตรฐาน ASTM D2584)
- นำชิ้นงานไปทำการทดสอบตามมาตรฐาน ASTM D2584
 - ตรวจสอบชิ้นงานที่ทำการทดสอบดังกล่าว
- 4.9 การทดสอบ Hardness Barcol (ทดสอบตามมาตรฐาน ASTM D2583)
- นำชิ้นงานไปทำการทดสอบตามมาตรฐาน ASTM D2583
 - ตรวจสอบชิ้นงานที่ทำการทดสอบดังกล่าว
- 4.10 การทดสอบ Volume Resistance (ทดสอบตามมาตรฐาน ASTM D257)
- นำชิ้นงานไปทำการทดสอบตามมาตรฐาน ASTM D257
 - ตรวจสอบชิ้นงานที่ทำการทดสอบดังกล่าว
- 4.11 การทดสอบความสามารถรับแรงขันสลักเกลียว (Bolt-hole torque strength)
- นำชิ้นงานทดสอบ มาใส่สลักเกลียวขนาด M16 พร้อม Nut และ Square flat washer สำหรับสลักเกลียวขนาด M16 ที่รูชิ้นงานทดสอบ
 - ใช้ประแจวัดแรงบิด (Torque wrench) ขัน Bolt จนวัดแรงบิดได้ 45 N-m ให้ขันทดสอบทั้ง 5 รูตามรูปที่ 3
 - ตรวจสอบชิ้นงานที่ทำการทดสอบดังกล่าว

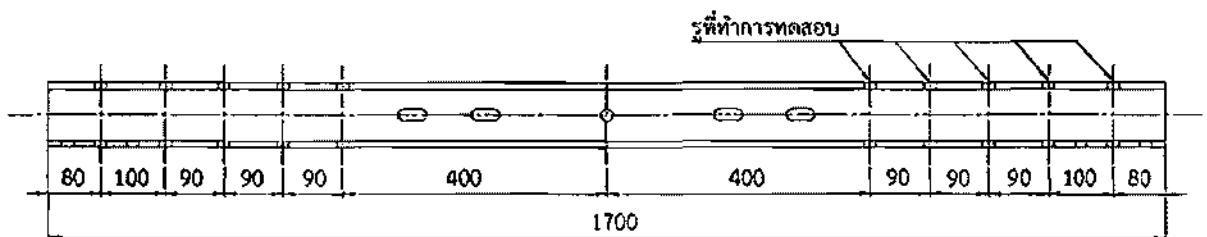
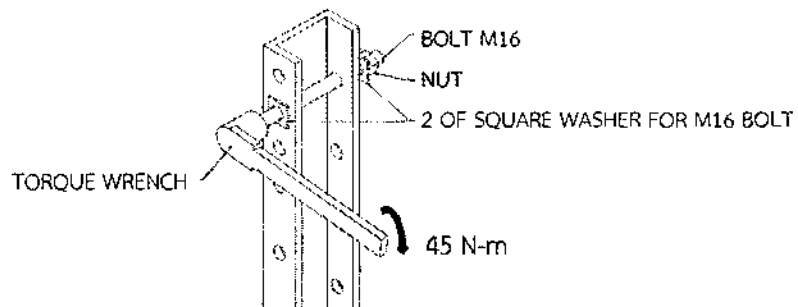

รูปที่ 3 การทดสอบความสามารถรับแรงขันสลักเกลียว (Bolt-hole torque strength)

5. การทำเครื่องหมาย

คอนกรีตเสริมเหล็ก FRP จะต้องมีการทำเครื่องหมาย โดยผิวภายนอกของคอนกรีตเสริมเหล็ก FRP ต้องแสดงรายละเอียด ซึ่งอ่านได้ชัดเจน และมีความคงทน ตามรูปที่ 4 โดยให้แสดงข้อความดังนี้

5.1 เครื่องหมายการค้าของ กฟภ.

5.2 ข้อความอื่นๆ ให้ใช้ตัวอักษร ขนาดไม่ต่ำกว่า 10 มิลลิเมตร ดังนี้

- ชื่อผู้ผลิต หรือยี่ห้อผลิตภัณฑ์
- เลขที่สัญญา
- เดือน / ปีที่ผลิต (ยกตัวอย่างเช่น ก.ย. 2558)
- หมายเลขลำดับ (Serial number) ของชุดคอนกรีตเสริมเหล็ก FRP

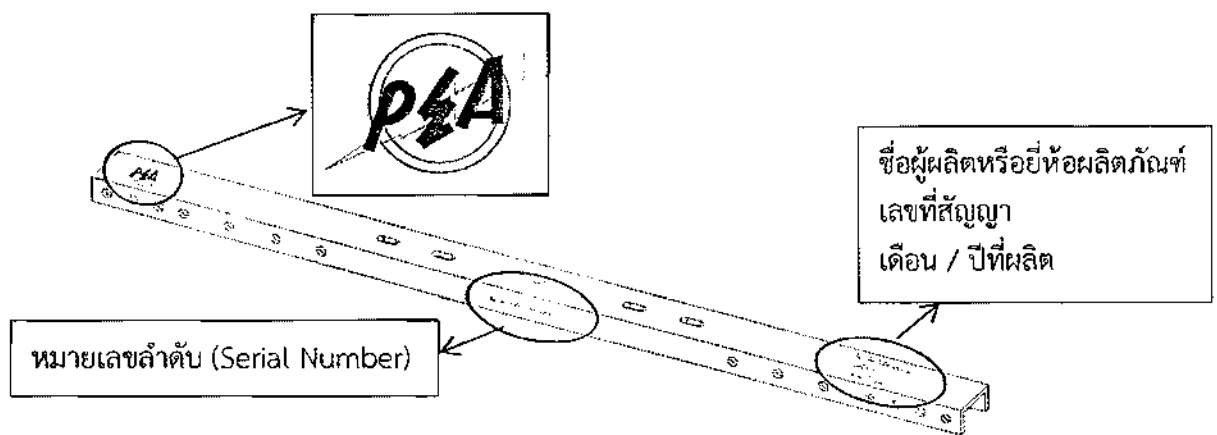

รูปที่ 4 การทำเครื่องหมายบนชุดคอนกรีตเสริมเหล็ก FRP

6. การบรรจุ

ชุดคอนกรีตเสริมเหล็ก FRP จะต้องบรรจุในกล่องกระดาษที่มีความแข็งแรง 1 ชุด ต่อ 1 กล่อง

หมายเหตุ

1. การไฟฟ้าส่วนภูมิภาคจะซื้อชุดคอนกรีตเสริมเหล็ก FRP จากผู้เสนอราคารายเดียวเท่านั้น
2. ผู้เสนอราคาต้องเสนอราคาต่อหน่วย
3. ผู้เสนอราคาต้องแนบรายละเอียด พร้อมแบบ โดยละเอียด ของชุดคอนกรีตเสริมเหล็ก FRP ในวันยื่นรายละเอียดทางเทคนิค
4. ผู้เสนอราคาต้องเป็นตัวแทนจำหน่ายโดยตรง หรือเป็นผู้แทนที่ได้รับการแต่งตั้งจากตัวแทนจำหน่าย และแสดงเอกสาร ในวันยื่นรายละเอียดทางเทคนิค
5. ผู้เสนอราคาต้องแนบผลการทดสอบ ของคอนกรีตเสริมเหล็ก FRP ทุกข้อตามที่ระบุในข้อ 3. การทดสอบคอนกรีตเสริมเหล็ก FRP ความยาว 1,700 มิลลิเมตร ในวันยื่นรายละเอียดทางเทคนิค หรือภายใน 15 วัน หลังจากวันยื่นรายละเอียดทางเทคนิค หากไม่ส่งรายงานผลการทดสอบ ดังกล่าว จะไม่ได้รับการพิจารณา
6. ผลการทดสอบต้องมาจากห้องปฏิบัติการที่การไฟฟ้าส่วนภูมิภาค ยอมรับ ดังนี้
 - ห้องปฏิบัติการที่ได้รับการรับรองความสามารถตาม มาตรฐานเลขที่ มอก. 17025 หรือ
 - ห้องปฏิบัติการของราชการ หรือห้องปฏิบัติการภายใต้การกำกับของรัฐ



7. การทดสอบเพื่อการตรวจรับ (Acceptance test) การไฟฟ้าส่วนภูมิภาค จะทำการสุ่มตัวอย่างคอนกรีตชนิด FRP เพื่อทดสอบความสามารถ และคุณภาพเพื่อประกอบการพิจารณา และหากมีค่าใช้จ่ายในการดำเนินการทดสอบ คู่สัญญาจะต้องเป็นผู้รับผิดชอบในค่าใช้จ่ายนั้น โดยมีรายละเอียดในการสุ่มทดสอบ ดังนี้

7.1 หัวข้อการทดสอบ ในการสุ่มตัวอย่าง

- 7.1.1 ความทนแรงดันไฟฟ้า (Dielectric Strength) (ข้อ 3. รายการที่ 2)
- 7.1.2 การรับน้ำหนักบรรทุก (Bending Test) ในแนวตั้ง และแนวนอน (ข้อ 3. รายการที่ 7)
- 7.1.3 การหาส่วนประกอบของวัสดุเส้นใยแก้ว (Fiberglass) (ข้อ 3. รายการที่ 8)
- 7.1.4 ความสามารถรับแรงขันสลักเกลียว (Bolt-hole torque strength) (ข้อ 3. รายการที่ 11)

7.2 จำนวนในการสุ่มทดสอบคอนกรีตชนิด FRP ให้เป็นไปตามหลักเกณฑ์ ดังนี้

จำนวนของที่ตรวจรับ (ชิ้น)	จำนวนตัวอย่างที่สุ่มทดสอบ (ชิ้น)			
	ข้อ 3. รายการที่ 2	ข้อ 3. รายการที่ 7	ข้อ 3. รายการที่ 8	ข้อ 3. รายการที่ 11
ไม่เกิน 100	1	1	1	1
101 ถึง 500	1	2	2	1
501 ถึง 1,000	1	3	3	1
1,001 ขึ้นไป	1	4	4	1

7.3 ในกรณีที่ผลการทดสอบบางหัวข้อการทดสอบ ไม่ผ่านตามเกณฑ์ที่กำหนด จะต้องทำการสุ่มตัวอย่างทดสอบใหม่ โดยเพิ่มจำนวนเป็น 2 เท่า ของจำนวนที่สุ่มตามข้อ 7.2 และให้ทำการทดสอบเฉพาะในหัวข้อการทดสอบ ที่ไม่ผ่านเกณฑ์ทดสอบ หากผลการทดสอบซ้ำยังไม่ผ่านเกณฑ์อีก ให้ถือว่าอุปกรณ์ที่ตรวจรับดังกล่าว ไม่ผ่านการทดสอบที่กำหนด

7.4 คู่สัญญาจะต้องส่งคอนกรีตชนิด FRP เพื่อทดแทนจำนวนที่ทำการสุ่มทดสอบทั้งหมด

8. คู่สัญญาจะต้องรับประกันคุณภาพชุดคอนกรีตชนิด FRP ไม่น้อยกว่า 3 ปี หากชุดคอนกรีตชนิด FRP มีสภาพชำรุดเสียหาย เช่น มีรูพรุน โป่งพอง อนุ รอยแตกร้าว สีหลุดร่อน คู่สัญญาจะต้องทำการแก้ไข หรือ เปลี่ยนใหม่

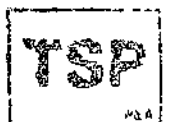

สเปคอ้างอิงเลขที่ : RHDW-026/2559

น.3กบญ.(จช.)EB2/2:

ใบเสนอราคา

สำเนา

ชื่อผู้ทำ :

เครื่องหมายการค้า :

ประเทศที่ทำ :

ผู้เสนอราคา :

วัน/เดือน/ปี :

รายการที่	วัสดุเลขที่ของ กฟภ.	แค็ตตาล็อกหมายเลข	รายละเอียด	จำนวน	ราคาต่อหน่วย	ราคารวม
1	1000130100	-	<p>ลักษณะรายละเอียดนี้กำหนดความต้องการชุดคอนกรีตเสริมไฟเบอร์กลาส Reinforced Polymer (FRP) ความยาว 1,700 มิลลิเมตร สำหรับการติดตั้งสายสื่อสารโทรคมนาคมบนเสาไฟฟ้าของการไฟฟ้าส่วนภูมิภาค มีรายละเอียดดังนี้</p> <p>1. ชุดคอนกรีตเสริมไฟเบอร์กลาส FRP ความยาว 1,700 มิลลิเมตร ต้องมีคุณลักษณะ และรายละเอียดที่ต้องการดังนี้</p> <p>1.1 คอนกรีตเสริมไฟเบอร์กลาส FRP ความยาว 1,700 มิลลิเมตร มีคุณสมบัติดังนี้</p> <ul style="list-style-type: none"> - กระบวนการผลิตคอนกรีตเสริมไฟเบอร์กลาส FRP ผลิตโดยใช้เทคโนโลยีการดึงรีดแบบอัตโนมัติ (Automatic Pultrusion) - วัสดุพอลิเมอร์ (Polymer) ที่ใช้ในการขึ้นรูป เป็นวัสดุประเภท..... ชนิด - วัสดุเส้นใย (Fiber) ที่ใช้ในการเสริมแรง เป็นวัสดุ..... ชนิด และมีส่วนประกอบของเส้นใยแก้วในอัตราส่วนร้อยละ..... โดยน้ำหนัก - การขึ้นรูปของคอนกรีตเสริมไฟเบอร์กลาส FRP ต้องเรียบเสมอเป็นเนื้อเดียวกันทั้งชิ้น และต้องไม่มีลักษณะ รูพรุน โป่งพอง บูน รอยต่อ รอยแตกร้าว หรือความเสียหายอื่นๆ ที่มีผลเสียต่อการใช้งาน - พื้นผิว รูเจาะ ปลายตัด ต้องมีวิธีการ/มาตรการป้องกันน้ำเข้าเนื้อวัสดุอย่างมีประสิทธิภาพ - โครงสร้างและขนาด ต้องมีลักษณะตามที่กำหนดในแบบเลขที่ SB3-015/59006 - ชิ้นงานต้องทำการพ่นสีเทา โดยเมื่อติดตั้งใช้งานแล้ว สีต้องทนต่อสภาวะแวดล้อมได้ 	200 ชุด		



สเปคอ้างอิงเลขที่ : RHDW-026/2559

ชื่อผู้ทำ :

เครื่องหมายการค้า :

ประเทศที่ทำ :

ผู้เสนอราคา :

วัน/เดือน/ปี :

ใบเสนอราคา

รายการที่	วัสดุเลขที่ ของ กฟภ.	แค็ตตาล็อก หมายเลข	รายละเอียด	จำนวน	ราคาต่อหน่วย	ราคารวม
			1.2 เหล็กประกับ ดูตามแบบเลขที่ SB3-015/59006 1.3 แผ่นเหล็ก ดูตามแบบเลขที่ SB3-015/59006			

TSP
PT. &

||

PRELIMINARY

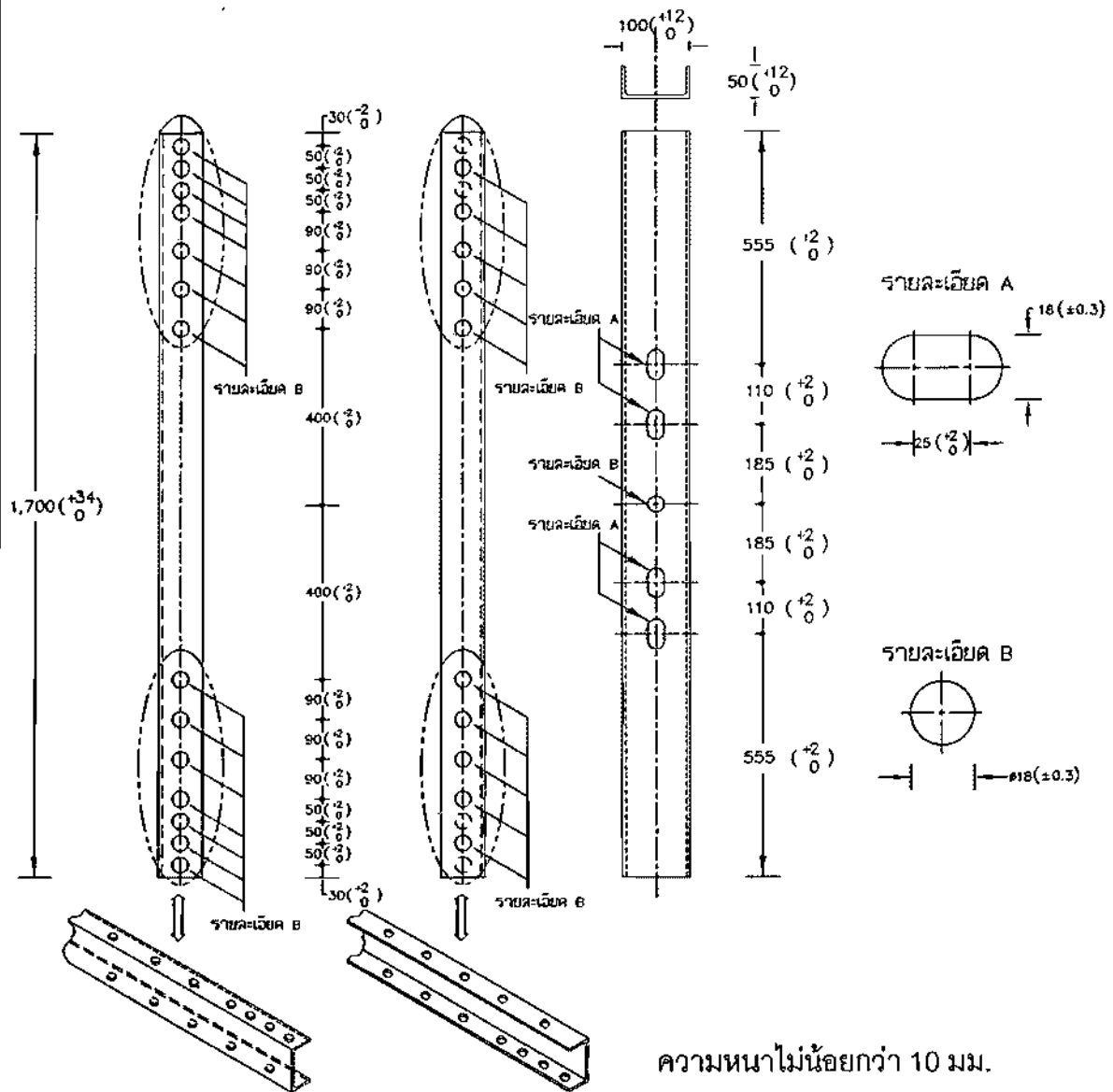

กองข้อกำหนดทางเทคนิค ฝ่ายวิศวกรรม	<h2 style="margin: 0;">การไฟฟ้านครหลวง</h2>	ใช้แทนแบบ ถูกแทนโดยแบบ เขียนเสร็จวันที่ 8 ต.ค. 2559 แก้ไขวันที่ มีดเป็น มิลลิเมตร มาตรฐาน
ผู้เขียน สุรสิทธิ์ ผู้สำรวจ วิศวกร สุรสิทธิ์ หัวหน้าแผนก ฝพ ๑๗ ผู้อำนวยการกอง ผู้อำนวยการฝ่าย	ชุดคอนกรีตชนิด FRP ความยาว 1,700 มม. สำหรับการติดตั้งสายสื่อสาร บนเสาไฟฟ้าของ กฟน.	แบบเลขที่ SB3-015/59006 แผ่นที่ 1. ของจำนวน 2. แผ่น

PRELIMINARY

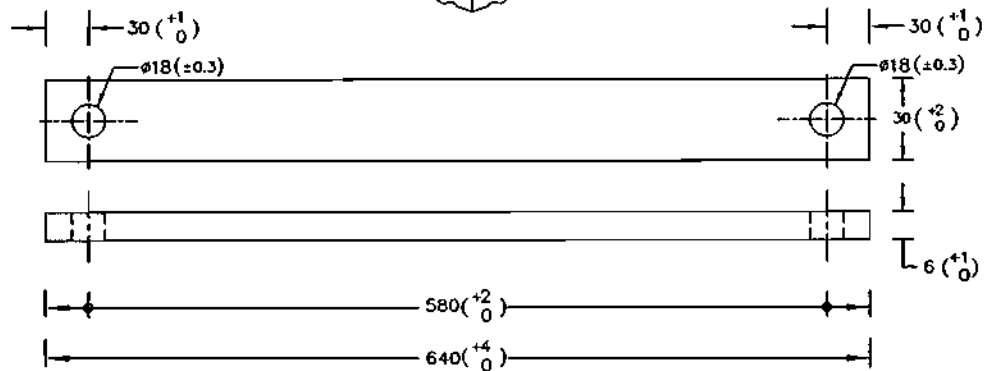
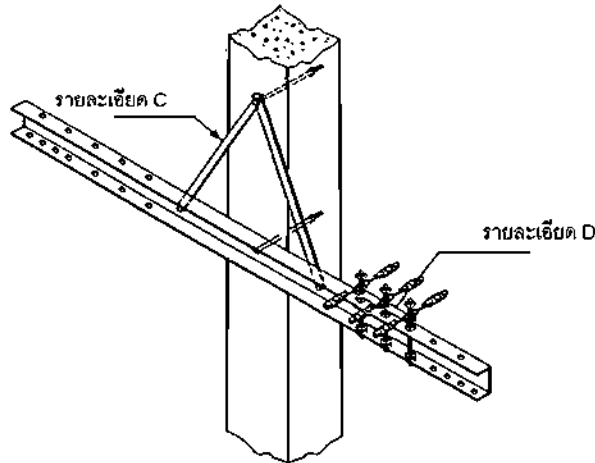

รายละเอียด C เหล็กประกบ 640x30x6 มม.

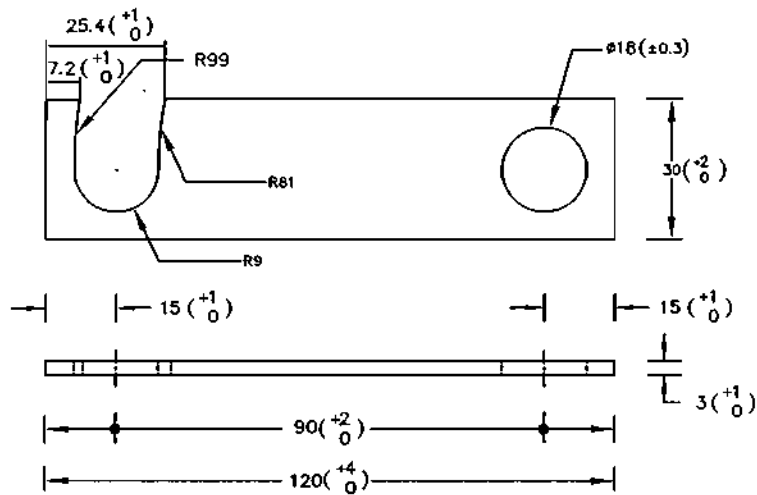

รายละเอียด D แผ่นเหล็ก 120x30x3 มม.

หมายเหตุ เหล็กประกบ และแผ่นเหล็ก ต้องอบสังกะสีตามมาตรฐาน กฟภ.



กองช้อกกำหนดทางเทคนิค ฝ่ายวิศวกรรม	<h2>การไฟฟ้าส่วนภูมิภาค</h2>	ใช้แทนแบบ ถูกแทนโดยแบบ
ผู้เขียน สุรสิทธิ์..... ผู้สำรวจ..... วิศวกร..... หัวหน้าแผนก..... ผู้อำนวยการกอง..... ผู้อำนวยการฝ่าย.....	ชุดคอนกรีตชนิด FRP ความยาว 1,700 มม. สำหรับการติดตั้งสายสื่อสาร บนเสาไฟฟ้าของ กฟภ.	เขียนเสร็จวันที่ 8 ส.ค. 2559... แก้แบบวันที่ มิติเป็น.....มิลลิเมตร..... มาตรฐาน..... แบบเลขที่ SB3-015/59006 แผ่นที่ 2, ของจำนวน 2. แผ่น

TABLE THICKNESS OF ZINC COATING

STEEL CATEGORY/MATERIAL	STEEL THICKNESS RANGE (mm)	MINIMUM AVERAGE COATING THICKNESS (µm)
EASTENERS :		
- BOLT, PIN, NUT, LOCK NUT :		
- UP TO M 10	.	43
- OVER M 10	.	53
- WASHER, LOCKWASHER	< 4.76	43
	4.76 - 6.35	53
- ANCHOR ROD	.	80
CASTINGS :		
- SOCKET EYE, SOCKET CLEVIS, STRAIN CLAMP, etc.,	.	86
FORGED ARTICLES :		
- BALL HOOK, Y CLEVIS BALL, BALL CLEVIS, BALL EYE, CLEVIS EYE, ANCHOR SHACKLES, etc.,	.	56
STRUCTURAL SHAPE :		
- STEEL CHANNEL, STEEL ANGLE, CROSSARM STEEL, BAYONET, GROUND ROD, etc.,	< 1.6	45
	< 3.2	65
	3.2 - 6.4	85
	> 6.4	100
STRIP :		
- BRACE, GUY THIMBLE, GUY GUARD, RACK, CLEVIS, STEEL BRACKET, PLATE STEEL, SPACER PLATE, etc.,	< 1.6	45
	< 3.2	65
	< 4.8	75
	4.8 - 6.4	85
	> 6.4	100
PIPE :	≥ 3.2	75

NOTE : THICKNESS OF COATING OF SPECIMENS SHALL BE MEASURED WITH A MAGNETIC MEASURING INSTRUMENT "MICROTEST" OR "ELECTROMAGNETIC COATING THICKNESS GAUGE"

Form No. 93-02.96

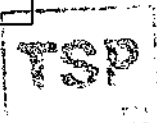



PROVINCIAL ELECTRICITY AUTHORITY
TECHNICAL SPECIFICATION DIVISION

สเปคอ้างอิงเลขที่ : RHDW-026/2559 ชุดคอนกรีตชนิด Fiberglass Reinforced Polymer (FRP)
ความยาว 1,700 มิลลิเมตร

หน้า 1 จาก 1

เอกสารสำคัญเพื่อการประเมินทางเทคนิค

รายการเอกสารสำคัญที่ต้องจัดส่งในวันยื่นรายละเอียดทางเทคนิค

ที่	รายการ	เอกสารที่ส่ง	เอกสารอ้างอิง (หน้า)
1	รายละเอียด พร้อมแบบ โคลละเอียด ของชุดคอนกรีตชนิด FRP ความยาว 1,700 มิลลิเมตร	<input type="checkbox"/> ส่ง <input type="checkbox"/> ไม่ส่ง	
2	เอกสารการเป็นตัวแทนจำหน่ายโดยตรง หรือเป็นผู้แทนที่ได้รับการแต่งตั้งจากตัวแทนจำหน่าย	<input type="checkbox"/> ส่ง <input type="checkbox"/> ไม่ส่ง	
3	เอกสารรับรองประเภทของวัสดุพอลิเมอร์ (Polymer)	<input type="checkbox"/> ส่ง <input type="checkbox"/> ไม่ส่ง	
4	เอกสารรับรองประเภทของวัสดุเส้นใย (Fiber)	<input type="checkbox"/> ส่ง <input type="checkbox"/> ไม่ส่ง	

รายการเอกสารสำคัญที่ต้องจัดส่งในวันยื่นรายละเอียดทางเทคนิค หรือภายใน 15 วันหลังจากวันยื่นรายละเอียดทางเทคนิค

ที่	รายการ	เอกสารที่ส่ง	เอกสารอ้างอิง (หน้า)
1	เอกสารผลการทดสอบของคอนกรีตชนิด FRP ทุกข้อตามที่ระบุในข้อ 3. การทดสอบ คอนกรีตชนิด FRP ความยาว 1,700 มิลลิเมตร <u>หมายเหตุ</u> ผลการทดสอบต้องมาจากห้องปฏิบัติการที่การไฟฟ้าส่วนภูมิภาค ยอมรับ ดังนี้ - ห้องปฏิบัติการที่ได้รับการรับรองความสามารถตามมาตรฐานเลขที่ มอก. 17025 หรือ - ห้องปฏิบัติการของราชการ หรือห้องปฏิบัติการภายใต้การกำกับของรัฐ	<input type="checkbox"/> ส่ง <input type="checkbox"/> ไม่ส่ง <input type="checkbox"/> ส่งภายใน 15 วัน	





PROVINCIAL ELECTRICITY AUTHORITY

TECHNICAL SPECIFICATION DIVISION

TOLERANCE

Specification No. -

Approved date : 31 ม.ค. 2562

Rev. No. : 01

Form No. :-

Page 1 of 2

ภาคผนวก (Addendum)

ที่	รายละเอียด	ค่าความคลาดเคลื่อน (มิลลิเมตร)		สัญลักษณ์	รูปที่
1	ระยะความยาวรวม (ขอบเหล็ก ถึง ขอบเหล็ก)	+ 5	- 3	L	(1)
2	ระยะจากจุดศูนย์กลางรู Slot ถึง ขอบเหล็ก	+ 5	- 3	A	(2)
	ระยะจากจุดศูนย์กลางรูกลม ถึง ขอบเหล็ก				
3	ระยะจากจุดศูนย์กลางรู Slot ถึง จุดศูนย์กลางรู Slot	+ 2	- 2	X1	(3)
4	ระยะจากจุดศูนย์กลางรูกลม ถึง จุดศูนย์กลางรูกลม	+ 1	- 1	X2	(4)
	ระยะจากจุดศูนย์กลางรูกลม ถึง จุดศูนย์กลางรู Slot				
5	ขนาดเส้นผ่านศูนย์กลางรูกลม 10 มิลลิเมตร ถึง 24 มิลลิเมตร	+ 1	- 1	DØ	(5)
	ขนาดรู Slot	+ 1	- 1	d1, d2	
6	ระยะเกลียวถึงปลาย Bolt	+ 8	- 0	B	(6)

หมายเหตุ :

1. ภาคผนวกนี้จะไม่นำไปใช้ ในกรณีดังต่อไปนี้
 - 1.1 มีการกำหนดค่าความคลาดเคลื่อนในข้อกำหนดทางเทคนิคแล้ว
 - 1.2 ข้อกำหนดทางเทคนิคได้อ้างอิงถึงมาตรฐานอุตสาหกรรม (มอก.) ต่างๆ ซึ่งมีการกำหนดค่าความคลาดเคลื่อนในมาตรฐานอุตสาหกรรม (มอก.) ดังกล่าวแล้ว
2. รูปแสดงตัวอย่าง และสัญลักษณ์ ให้ดูที่ Page 2 of 2
3. สำหรับการตรวจรับฮาร์ดแวร์ที่ต้องมีการประกอบใช้งานร่วมกับฮาร์ดแวร์อื่นๆ เช่น เหล็กประกบ, คอนเหล็ก เป็นต้น PEA ขอสงวนสิทธิ์ในการทดลองประกอบใช้งานร่วมกับฮาร์ดแวร์ดังกล่าว ในการตรวจรับด้วย

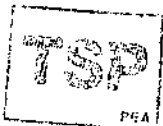



TOLERANCE

Specification No. -

Approved date : 31 มี.ค. 2562

Rev. No. : 01

Form No. : -

Page 2 of 2

รูปแสดงตัวอย่าง และสัญลักษณ์

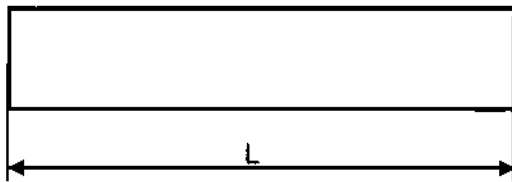
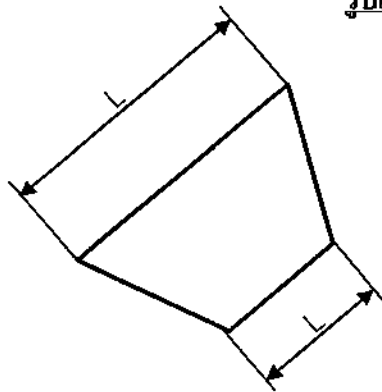

รูปที่ (1)

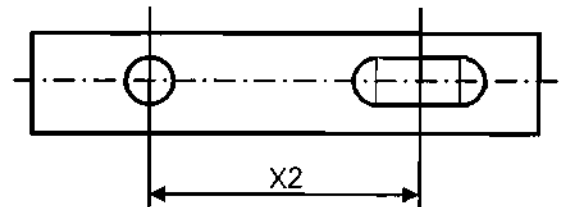
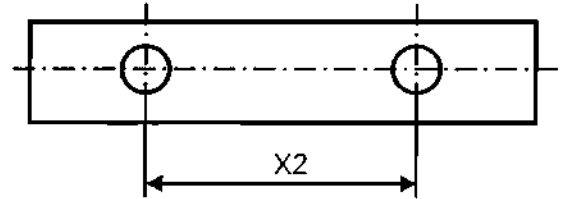

รูปที่ (4)

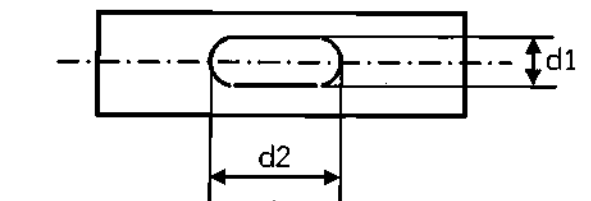
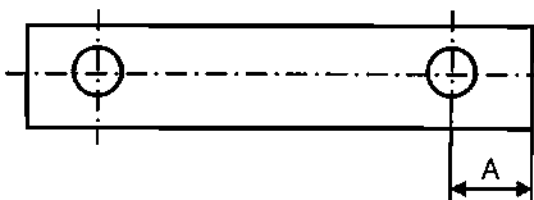
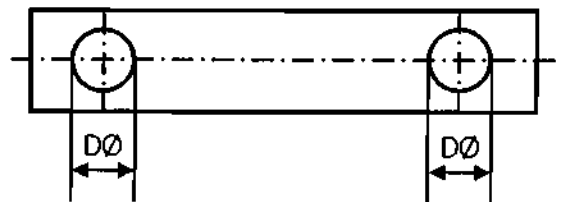
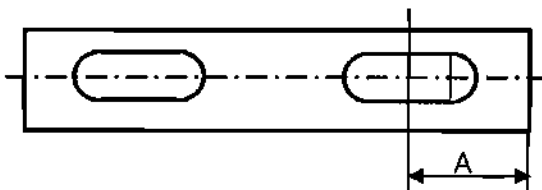

รูปที่ (2)

รูปที่ (5)

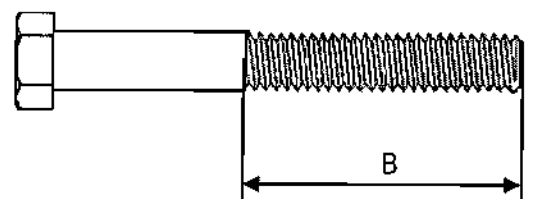
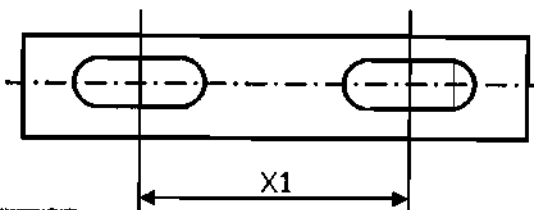

รูปที่ (3)

รูปที่ (6)





PROVINCIAL ELECTRICITY AUTHORITY
TECHNICAL SPECIFICATION DIVISION

ขั้นตอนการตรวจรับคอนกรีตเสริมเหล็ก และอุปกรณ์ประกอบ

Specification No. : - Approved date : 13 มี.ค. 2563 Rev. No. : 01 Form No. : - Page 1 of 2

เอกสารเพิ่มเติมแนบท้ายรายละเอียดสเปค (ADDENDUM)

เอกสารเพิ่มเติม (ADDENDUM) นี้ ให้ถือว่าเป็นส่วนหนึ่งของรายละเอียดสเปคฯ ดังต่อไปนี้

- สเปคอ้างอิงเลขที่ RHDW-024/2557 : คอนเท็กเคลือบฉนวน ยาว 1,000 มม.
- สเปคอ้างอิงเลขที่ RHDW-025/2559 : คอนเท็กเคลือบฉนวน ยาว 1,700 มม.
- สเปคอ้างอิงเลขที่ RHDW-026/2559 : คอนฉนวนชนิด Fiberglass Reinforced Polymer (FRP) ความยาว 1,700 มม.
- สเปคอ้างอิงเลขที่ RHDW-027/2559 : คอนฉนวนชนิด Fiberglass Reinforced Polymer (FRP) ความยาว 1,000 มม.
- สเปคอ้างอิงเลขที่ RHDW-030/2563 : อุปกรณ์ประกอบสำหรับชุดคอนกรีตเสริมเหล็ก

สำหรับการจัดหาคอนกรีตเสริมเหล็ก และอุปกรณ์ประกอบ (เฉพาะรายการสลักเกลียวขนาด M16x200 mm (1010110202), M16x300 mm (1010110204), M16x350 mm (1010110205), M16x400 mm (1010110206) และสลักเกลียวตลอดขนาด M16x250 mm (1010120006)) ตามสเปคอ้างอิงดังกล่าวข้างต้น ในขั้นตอนการตรวจรับ คณะกรรมการตรวจรับสามารถดำเนินการได้ตามข้อ (1) หรือ (2) ดังนี้

(1) ภายหลังจากส่งมอบในแต่ละงวดให้คณะกรรมการตรวจรับ ทำการตรวจพินิจ (Visual check) นับจำนวน และสุ่มตัวอย่าง เพื่อส่งให้สถาบันทดสอบเป็นผู้ทดสอบ โดยจำนวนตัวอย่าง และหัวข้อการทดสอบจะต้องเป็นไปตามที่รายละเอียดสเปคกำหนด โดยสถาบันทดสอบที่มีคุณลักษณะข้อใดข้อหนึ่ง ดังต่อไปนี้

(1.1) เป็นสถาบันทดสอบที่ได้รับการรับรองตามมาตรฐาน มอก. หรือ IEC/ISO 17025 โดยมีขอบข่ายการรับรองครอบคลุมหัวข้อการทดสอบตามที่รายละเอียดสเปคกำหนด หรือ

(1.2) เป็นสถาบันทดสอบแห่งชาติ มหาวิทยาลัย หน่วยงานของราชการ หรือหน่วยงานภายใต้การกำกับของรัฐ ดังต่อไปนี้

- ศูนย์เทคโนโลยีโลหะ และวัสดุแห่งชาติ (MTEC)
- ศูนย์ทดสอบผลิตภัณฑ์ไฟฟ้า และอิเล็กทรอนิกส์ (PTEC)
- สำนักงานมาตรฐานผลิตภัณฑ์อุตสาหกรรม (สมอ.)
- สถาบันไฟฟ้า และอิเล็กทรอนิกส์ (EEI)
- กรมวิทยาศาสตร์ และบริการ (DSS)
- ศูนย์ทดสอบ และมาตรวิทยา (ศทม.) สถาบันวิจัยวิทยาศาสตร์และเทคโนโลยีแห่งประเทศไทย
- จุฬาลงกรณ์มหาวิทยาลัย
- สถาบันเทคโนโลยีพระจอมเกล้าเจ้าคุณทหารลาดกระบัง
- การไฟฟ้าฝ่ายผลิตแห่งประเทศไทย (กฟผ.)
- การไฟฟ้านครหลวง (กฟน.)
- การไฟฟ้าส่วนภูมิภาค (กฟภ.)
- ศูนย์ทดสอบทางไฟฟ้าและอุปกรณ์ต่อนอก สถาบันนวัตกรรมทีโอที
- สถาบันทดสอบอื่นๆ ที่ได้รับการรับรองจาก PEA หรือ

(1.3) โรงงานผู้ผลิตที่ผ่านการประเมิน และได้รับการรับรองให้ทำการทดสอบเพื่อการตรวจรับจาก PEA





PROVINCIAL ELECTRICITY AUTHORITY
TECHNICAL SPECIFICATION DIVISION

ขั้นตอนการตรวจรับคอนสตรัคชัน และอุปกรณ์ประกอบ

Specification No. - Approved date : 13 มี.ค. 2563 Rev. No. : 01 Form No. : - Page 2 of 2

(2) ก่อนการส่งมอบในแต่ละงวด ให้คู่สัญญาแจ้ง Serial number ของพัสดุที่จะส่งในงวดนั้นให้คณะกรรมการตรวจรับพิจารณาสุ่มเลือก ตามจำนวนที่กำหนดไว้ในรายละเอียดสเปค เพื่อใช้เป็นตัวอย่างพัสดุที่จะทำการทดสอบเพื่อการตรวจรับ และแจ้งให้คู่สัญญานำตัวอย่างพัสดุตาม Serial number ที่คณะกรรมการฯ สุ่มเลือกไปทดสอบเพื่อการตรวจรับตามหัวข้อการทดสอบที่กำหนดไว้ในรายละเอียดสเปค ณ สถาบันทดสอบ ตามที่ระบุในข้อ (1.1), (1.2) หรือ (1.3) โดยในการส่งมอบพัสดุ ให้คู่สัญญาจัดส่งรายงานผลการทดสอบเพื่อการตรวจรับดังกล่าว มาพร้อมกับการส่งมอบพัสดุ เพื่อให้คณะกรรมการตรวจรับพิจารณาตรวจสอบ โดยคณะกรรมการตรวจรับไม่ต้องสุ่มตัวอย่าง และส่งทำการทดสอบเพื่อการตรวจรับใหม่

ทั้งนี้ รายงานผลการทดสอบเพื่อการตรวจรับดังกล่าว จะต้องระบุ Serial number ของตัวอย่างพัสดุที่ทำการทดสอบ ที่เป็น Serial number เดียวกับที่คณะกรรมการตรวจรับเป็นผู้สุ่มเลือก

หมายเหตุ

- (1) คู่สัญญาจะต้องเป็นผู้รับผิดชอบค่าใช้จ่ายในการทดสอบเพื่อการตรวจรับทั้งหมด
- (2) สำหรับการทดสอบเพื่อการตรวจรับที่เป็นการทดสอบแบบทำลาย ให้คู่สัญญาจัดส่งพัสดุใหม่มาทดแทนตัวอย่างพัสดุที่นำไปทดสอบดังกล่าว เพื่อให้ครบจำนวนตามที่ระบุตามสัญญา
- (3) สำหรับอุปกรณ์ประกอบ ตามตารางด้านล่าง ให้คณะกรรมการตรวจรับ ตรวจสอบโดยวิธีการตรวจที่พินิจ และนับจำนวน และส่งทดสอบเพื่อวัดขนาดมิติโดยหน่วยงานภายใน PEA. เพื่อใช้ผลประกอบการพิจารณาตรวจรับ

ที่	รายการ	รหัสพัสดุ
1	WASHER, LOCK, SPRING, SIZE 16 MM.,TIS.259	1010180301
2	WASHER, ROUND, FLAT, SIZE 16 MM.	1010180400
3	BOLT, MACHINE, HEXAGON, M 16 x 50 MM.	1010110404
4	ST. PLATE, CLEVIS FOR TELECOM. CABLE	1010030009